



那須

10月号
No.770
2023年(令和5年)



4年ぶりの開催 第18回那須九尾まつり (九尾みこし)

音訳ボランティアの協力を得て、目の不自由な人のために音訳版広報那須を作成しています。
詳しくは広報広聴係まで

目次

タウンピックアップ	2
子育て・ほけんだより	10
生涯学習だより	14
図書館だより	18
タウンinformation	19
那須高校タイム	23
カメラスケッチ	24
みんなの広場	28
カレンダー	31
那須町と近現代の人々	裏表紙

天皇・皇后両陛下と愛子さまが 那須御用邸付属邸で 4年ぶりのご静養



天皇、皇后両陛下と愛子さまが8月21日に、ご静養のため那須御用邸付属邸に入られました。那須

御用邸付属邸でのご静養は、2019年以来4年ぶりとなります。21日午後3時頃、JR那須塩原駅に到着したご一家は、集まった多くの人々に出迎えられました。歓迎の言葉に笑顔で手を振って応えながら、集まった人々との会話を楽しまれた様子でした。また、那須御用邸では、平山町長、室井議長のほか関係者がお迎えしました。天皇陛下は、9月1日に皇居内で祭祀に臨まれるため、8月31日に一時帰京され、翌1日午後には御用邸に戻られました。ご一家は、9月5日まで本町で静養されました。

9月定例会

教育委員会の任命や令和4年度決算認定など18議案を可決・認定

令和5年第6回那須町議会定例会が9月1日から19日までの19日間開催され、教育長の任命や令和4年度各会計決算認定など18議案が審議され、いずれも原案どおり可決されました。可決された主な議案は次のとおりです。

【人事案件】

9月30日で任期満了となる固定資産評価審査委員会委員に伊藤晴康氏（川原町）が引き続き選任されました。教育委員会教育長に平久井好一氏（小羽入）が、教育委員会委員

に菊地厚子氏（幸町1）が、引き続き任命されました。

【補正予算】

令和5年度一般会計補正予算に、地方財政法の規定に基づき財政調整基金積立金を計上したほか、物価高騰対策と地域経済活性化を目的として、全町民に一律5,000円の商品券を配布する地域応援商品券事業費等を計上しました。

この結果、一般会計の総額は、8億1,580万円が追加され、142億3,690万円となりました。

【決算の認定】

令和4年度各会計の決算が認定されました。決算の概要は、広報11月号でお知らせします。

那須が大好き応援券（那須町地域応援商品券）を発行します

町民の皆さんの生活支援と消費意欲促進を図るとともに、物価高騰や燃料費高騰により低迷した地域経済の回復を目的に、那須町地域応援商品券を発行します。

※有効期限を過ぎた商品券は使用できませんので、ご注意ください。
※町内の商品券取扱登録店でのみ使用可能です。詳しくは、応援券発送の際に同封する取扱店一覧をご覧ください。

▼問合せ 観光商工課商工係
☎72・6918

10月16日(月)～22日(日)は 行政相談週間です 困ったら 一人で悩まず 行政相談

医療保険や年金、道路や公共施設、役所の手続きのことで困っていること等はありませんか。本町では、高宮悦郎さん（寄居本郷）が行政相談委員として活動しています。行政上の困りごとがありましたら、お気軽にご相談ください。相談は無料、秘密は厳守します。

【電話相談】

▼日 程 10月20日(金)
▼時 間 午前9時～正午

▼相談先 行政苦情110番
☎0570・090・110

※最寄りの総務省行政相談センターにつながります。

【定例相談会】

▼日 時 11月17日(金)

【特設相談会】

▼日 時 11月30日(木)

▼時 間 午前9時～正午

▼場 所 伊王野基幹集落センター

▼相談会の問合せ 企画政策課
報広聴係 ☎72・6935

▼行政相談についての問合せ

総務省栃木行政相談センター
☎028・634・4680

まぐみみ栃木



総務省行政相談センター

▼対 象 令和5年10月1日現在で町内に住民登録がある全ての方
▼金 額 1人あたり5,000円
▼発 送 11月6日以降、順次世帯主宛に郵送
▼有効期間 12月1日～令和6年1月31日



新型コロナワクチン接種のお知らせ

9月20日から実施している集団接種は、国からのワクチン供給が不透明なため、10月23日以降の接種日程が未定のままでした。

この度、国からワクチンの追加供給を実施予定との方針が示されましたので、11月からの集団接種を次のとおり実施します。

▼11月の接種日程
週2日程度・午後から実施予定

▼使用ワクチン
XBB・1・5対応ワクチン

▼予約受付
10月20日(金)午前9時から

▼予約方法
秋開始接種用の接種券が届いている方のみ対象

※ワクチン供給によっては、変更が生じる可能性があります。ご了承ください。

▼問合せ
町新型コロナウイルスワクチン接種推進室 ☎73・5091
(平日の午前8時30分～午後5時15分)

・電話予約・町ワクチン接種予約受付・相談センター
☎73・5091
(平日の午前9時から午後5時)

・WEB予約(24時間対応)



空き家対策の充実を目指して 新たに地域活性化起業人が着任



左から平山町長、廣瀬治美さん

9月1日付で、IT企業のパーソルプロセス&テクノロジー株式会社(東京都江東区)から、地域活性化起業人として、廣瀬治美さんが町に派遣されました。

委嘱後は、ドローン等のデジタル技術を活用した空き家調査の効率化や、空き家バンク登録情報の拡充などの「空き家調査・利活用促進プロジェクト」の推進業務に従事していただきます。

▼「地域活性化起業人」とは
3大都市圏に所在する企業等の社員を一定期間受け入れ、その知見を活かして地域独自の魅力や価値の向上、地域経済の活性化等の業務に取り組む制度です。

▼期間
9月1日～令和6年3月31日(最長3年間)

▼問合せ
ふるさと定住課事業推進係
☎72・6955

「知事と語ろう!とちぎ元氣フォーラムin那須」開催

8月19日、栃木県主催の「知事と語ろう!とちぎ元氣フォーラムin那須」が文化センターで開催されました。

フォーラムには、町民をはじめとする約50名の県民が参加し「とちぎブランド・観光・地域振興」や「子育て・福祉」などについて、福田知事と活発な意見交換を行いました。



意見交換の様子

また、地元で活動する団体として、地域の魅力をPRするメディア運営等を行う「一般社団法人nasu lab」代表の木下愛貴さんが活動を発表しました。那須地域を盛り上げるために、町の魅力や可能性を町内外に発信する取り組み(だっばラジオ・観光移住情報メディア「NaSumo」)についての発表がありました。



木下さん(左)と福田知事(右)

令和5年住宅・土地統計調査のご回答をお願いします

町内の一部の地域で、令和5年住宅・土地統計調査を実施しています。

調査対象の住宅にお住いの世帯には、9月下旬ごろに専用の緑色の封筒で調査書類を配布しています。まだ回答が済みでない場合はご回答をお願いします。

なお、記入・回答方法については、

▼問合せ
企画政策課広報聴係
☎72・6935

▼問合せ
企画政策課総合政策係
☎72・6906



地元の掲示板



ジモティー

町の不用品を出品します！

地域の情報サイト「ジモティー」を運営する株式会社ジモティーと「循環型社会の形成に向けた連携と協力に関する協定」を去る9月6日に締結しました。

今後、リユースの啓発およびごみの削減を通じた持続的の実現に向けた取り組みの一環として、不用となった町有物品等を10月中旬ごろから順次出品します。詳しくは、ジモティーのフリーマーケットサイトをご覧ください。

▼問合せ 財政課契約管理係
☎72・6902



ジモティー

図柄入り那須ナンバープレートの交付開始！

那須地域3市町（那須町・那須塩原市・大田原市）の「図柄入り那須ナンバープレート」の交付が、10月23日から始まります。

車の購入時だけでなく、現在乗っている車の番号を変更することなく、図柄入りナンバープレートに交換できます。詳しくは、お問い合わせください。

▼問合せ 図柄入り那須ナンバー導入実行委員会（那須地区広域行政事務組合内）
☎0287・65・3611

国民健康保険の高額療養費の支給申請手続きを簡素化します

高額療養費制度は、医療機関や薬局の窓口で同じ月内に支払った保険適用分の医療費が自己負担限度額を超えた場合に、その超過した額が支給される制度です。

これまで、該当する度に申請書と領収書の提出が必要でしたが、11月からは、支給申請手続きの簡素化を申請することで、次回以降の支給申請手続きが不要となり、自動振込になります。

▼対象 過年度の国民健康保険税に未納がない世帯

▼簡素化の申請方法

11月1日以降、高額療養費に該当した方に送付する申請案内に「支給申請簡素化申出書兼同意書」を同封します。手続きの簡素化をご希望の方は、高額療養費の申請書類と一緒に提出ください。

※申出書兼同意書の提出以前に発生した高額療養費は、簡素化の対象になりませんので、住民生活課窓口での手続きが必要となります。

▼問合せ 住民生活課医療保険係
☎72・6909



デマンド型乗合交通のお知らせ 10カ所の目的地側停留所を追加しました

▼対象の運行ルート

黒田原・イオンタウン行き

▼追加目的地

①ダイユー黒田原店

②ファミリーマート那須黒田原店

③セブンイレブン那須黒田原店

④足利銀行黒田原支店

⑤大田原信用金庫黒田原支店

⑥那須信用組合黒田原支店

⑦スーパーせきマート

⑧文化センター

⑨スポーツセンター

⑩上下水道課

※デマンド交通の利用についてお困りの方、使い方が分からないという方はお気軽にご相談ください。

▼問合せ ぶらさど定住課公共交通係
☎72・6955

選挙のあれこれ Vol.1



選挙の歴史を知ろう！

～全6回シリーズで選挙に関する記事を掲載します～

今では、日本国民で満18歳になったら当たり前のように与えられる選挙権ですが、かつては、ごく一部の限られた人たちに与えられた権利でした。

明治23年（1890年）に初めて実施された第1回衆議院議員総選挙では、有権者は全人口のわずか1・13%に過ぎず、選挙資格を持っていたのは「25歳以上の男子で、直接国税15円以上を納めている人」に限られていました。

しかし、一部の人のみで国の在り方を決めるのはおかしいとして、国民を巻き込んだ普通選挙権獲得のための運動や、女性の政治参加

のための運動が広がっていきました。そして、昭和20年（1945年）、満20歳以上の全ての男女が選挙権を獲得し、翌年実施された戦後初の衆議院議員総選挙では、女性も投票することができました。

平成27年（2015年）には、若い世代に積極的に政治に参加してもらうため、選挙権年齢が満18以上に引き下げられました。

みんなが平等に政治に参加できるようにするまでには、多くの先人の努力があったという心にとどめておきたいものです。

▼問合せ 選挙管理委員会事務局
☎72・6927



みんなで取り組む! 那須町のDX Vol.1

DXが暮らしをもっと便利に!

DX(デジタルトランスフォーメーション)とは、デジタル技術を社会に浸透させることで、人々の生活をより良いものへと変革させることをいいます。

今月号から、町が実施するDX推進の取り組みや、小中学校でのプログラミング教育の現状をシリーズでお届けします。

初心者大歓迎!
スマホ教室を開催します



デジタル機器やサービスの活用
に不安のある高齢の方などを対象に、電話のかけ方やカメラの使い方、SNS(LINE等)の使い方など、スマートフォン
の操作方法を学ぶことができるスマホ教室

スマホ教室 日程表

文化センター	午前の部	午後の部
10月 25日(水)	午前10時から	午後2時から
12月 9日(土)	午前10時から	午後2時から
1月 26日(金)	午前10時から	午後6時から
2月 9日(金)	午前10時から	午後2時から
高原公民館	午前の部	午後の部
11月 2日(木)	午前10時から	午後6時から
12月 14日(木)	午前10時から	午後6時から
2月 4日(日)	午前10時から	午後6時から
芦野基幹集落センター	午前の部	午後の部
11月 10日(金)	午前10時から	午後2時から
12月 2日(土)	午前10時から	午後6時から
1月 14日(日)	午前10時から	午後6時から
伊野基幹集落センター	午前の部	午後の部
11月23日(木・祝)	午前10時から	午後2時から
12月 22日(金)	午前10時から	午後2時から
1月 18日(木)	午前10時から	午後2時から

※各回およそ1時間程度



町ホームページ

室を開催します。

今年度のスマホ教室は、10月から2月まで実施します。

※この事業は、総務省の「デジタル活用支援推進事業」を活用し、町が民間と連携して実施します。

▼日時・場所 左表のとおり

▼費用 無料

▼定員 各回8名

▼主催者 片田集学校(大田原市)

※講習内容は申し込み状況により異なります。また、連続した講座

ではなく、同じ講習内容の場合もあり

ます。詳しくは、町ホームページ

をご確認ください。

▼申込み・問合せ 片田集学校

☎0287-53-7515

日本で11人目!
星野スーパーバイザーが
マイクロソフト認定教育フェローに!



星野尚プログラミング教育推進スーパーバイザー

町内の小中学校でICT(情報通信技術)の導入・運営を支援する星野尚プログラミング教育推進スーパーバイザーが、日本マイクロソフトから「マイクロソフト認定教育イノベーターベストエヴァンジェリストアワード」を受賞しました。

この受賞は、子どもたちが将来の社会に羽ばたいていくために、学校現場でのICTを活用した授業支援や技術提供、情報発信を継続的に、授業実践に取り組む先生が悩む時間を最短化するための活動が評価されたものです。さらに、令和4年度に受賞したベストインフルエンサーと今回の受賞により、日本国内で11人目となる「マイクロソフト認定教育フェロー」に認定されました。

▼星野スーパーバイザーの活動
教育現場のテクノロジー活用を

先導する教育者が集まり、新しい教育を作り出すマイクロソフト公式のプログラム(MIEE)で、全国の教育者を巻き込み、教育版マイクラフトやプログラミング教育の推進に取り組んでいます。

また、プログラミングイベントの開催やマイクラフト、VRなど、教育者や子どもたちが楽しみながらICTに触れる学びの場づくりを通じて、地域全体のICT活用やプログラミング教育の推進にも取り組んでいます。

GIGAスクール構想は今



GIGAスクール構想とは、1人1台のタブレット等の端末と通信ネットワークを整備して、プログラミング教育などの新たな教育を実現する構想です。町では、星野スーパーバイザーの支援等により、2016年から段階的タブレット端末を導入し、2021年には1人1台の導入を実現しました。11月号からは、21世紀をたくましく生き抜く力を育む「プログラミング教育」について紹介します。

▼問合せ 学校教育課庶務管理係
☎72-6922

マイナンバーカード休日交付窓口のご案内(予約者限定)

平日にマイナンバーカードを受け取れない方は、休日交付窓口をご利用ください。利用を希望の方は必ず事前予約をお願いします。事前予約がない場合は、窓口を開きません。

- 日程 10月29日(日) ■時間 午前9時~11時
- 場所 住民生活課(本庁1階)
- 問合せ 住民生活課住民年金係 ☎73-8686



令和5年度子育て世帯生活支援特別給付金を支給します (ひとり親世帯以外の低所得の子育て世帯分)

- ▼対象 令和5年3月31日時点で、18歳未満の児童(障がい児の場合は20歳未満)を養育する方で、食費等の物価高騰を受けて家計が急変し、収入が住民税均等割非課税相当(下表参照)になった方
- ※令和4年度に実施した子育て世帯生活支援交付金を受給した世帯は、5月末に申請不要で支給済みです。
- ▼支給額 児童1人につき、一律50,000円
- ※対象児童の保護者のうち、収入または所得の高い方に支給します。
- ▼申請方法 申請書に次の資料を添えて申請
 - ・簡易な収入見込み申立書または簡易な所得見込み申立書
 - ・運転免許証やマイナンバーカード等の本人確認書類
 - ・給与明細書や帳簿、年金額改定通知書等の収入額が分かる書類
 - ・必要に応じて控除額が分かる書類
- ▼申請期限 令和6年2月29日(木)まで
- ※令和6年3月分の児童手当、特別児童扶養手当の認定、または額の改定の認定請求をした方は3月15日までに申請してください。

住民税均等割非課税限度額					
扶養親族等の数	年間所得	収入換算			その他の収入
		給与のみ	年金のみ(65歳未満)	年金のみ(65歳以上)	
0人	38万円以下	93万円以下	98万円以下	148万円以下	収入の種類ごとに収入額から必要経費を差し引いた額(白色申告の場合)
1人	83万円以下	138万円以下	1,473,334円以下	193万円以下	
2人	111万円以下	166.8万円未満	1,846,667円以下	221万円以下	
3人	139万円以下	210.4万円未満	222万円以下	249万円以下	
4人	167万円以下	250.4万円未満	2,593,334円以下	277万円以下	
5人	195万円以下	290.4万円未満	2,966,667円以下	305万円以下	

▼申請・問合せ
住民生活課住民年金係
☎72-6908

町育英会・栃木県育英会

那須町育英会と栃木県育英会で、次のとおり奨学生を募集しています。

また、奨学金の貸付原資となる善意の寄付金を募集しています。ご協力をお願いします。

○那須町育英会

令和6年度の月額貸与奨学生・入学一時金奨学生を募集します。

▼対象 高等学校、高等専門学校、短期大学、大学、専修学校(専門課程)に在学中または進学を予定する方で、那須町に6カ月以上居住している方

▼貸付限度額(月額)

・高等学校、高等専門学校 15,000円

・短期大学、大学、専修学校 30,000円

・(入学一時金) 30,000円

・高等学校、高等専門学校 300,000円

・短期大学、大学、専修学校 500,000円

※月額貸与と入学一時金貸与の併用が可能(貸与限度額範囲内)

▼貸付期間・方法

・貸付を受けた月から正規の修了月までの期間

・月額貸与は、3カ月分を年4回本人指定の口座に振り込みます。

▼貸付予定人員 若干名

▼返済期間 貸付期間終了後、1年間据置き、10年以内に年賦、半年賦、月賦の方法で返済

▼利子 無利子

▼申込期限 2月9日(金)

▼申込み・問合せ

学校教育課庶務管理係
☎72-6922

○栃木県育英会

令和6年度大学等に進学予定の人を対象に、月額貸与奨学生・入学一時金奨学生・東京学生寮入寮生者を募集します。

▼申込期限 11月15日(水)

▼申込み・問合せ

栃木県育英会事務局
☎028-623-3459

あしなが高校奨学金(給付)

あしなが育英会では、病気や災害、自死(自殺)などで親が死亡、または障がいを負っている家庭の子どもたちに、奨学金を給付して援助しています。

▼奨学金の金額

月額30,000円(給付)

※国・公・私立で金額は変わります。

▼期間 令和6年4月卒業まで

▼申込期限 12月15日(金)

▼申込み・問合せ

一般財団法人あしなが育英会
☎0120-77-8565

令和6年度地域づくり事業交付金のご案内～事前協議は11月から～

町では、地区社会福祉協議会単位で設置された地域づくり委員会や町民活動団体（自治会・コミュニティ・町民団体・特定非営利活動法人等）が、地域の課題解決や町の活性化を図るために取り組む地域づくり活動に対して、その事業に係る経費の一部を支援します。

	地域づくり事業交付金	
	一般	クラウドファンディング
対象団体	那須町地域づくり委員会・自治会・コミュニティ・町民団体・特定非営利活動法人等	
対象事業	まち・ひと・しごと創生法に基づく「第2期那須町まち・ひと・しごと創生総合戦略」の基本目標に掲げる事業で、那須町まちづくり協議会が採択した事業のうち、町長が必要と認める事業	まち・ひと・しごと創生法に基づく「第2期那須町まち・ひと・しごと創生総合戦略」の基本目標に掲げる事業
交付限度回数	1事業につき最大3年間	年度内1回
交付額	1年目 対象経費の8/10以内 (交付限度額：80万円) 2年目 対象経費の6/10以内 (交付限度額：60万円) 3年目 対象経費の4/10以内 (交付限度額：40万円)	町が実施するふるさと納税型クラウドファンディング(以下、「CF」という)を活用して90日間資金調達を行い、この調達額からCFに係る手数料15%を差引いた額 ※調達額が目標額に到達しない場合でも事業を実施する必要があります。
事前協議期間	11月1日(水)～11月30日(木) ※事前協議には、事業について地域で話し合いが行われ、地域住民の意見が反映されていることが確認できる議事録が必要です。	11月1日(水)～令和6年7月31日(水) ※クラウドファンディング募集開始のおおむね2カ月前までに事前協議を受けてください。
提案受付期間	12月1日(金)～令和6年1月12日(金)	

※詳しくは、町ホームページをご覧ください。担当課にお問い合わせください。

■問合せ 企画政策課総合政策係 ☎72-6906

10月は食品ロス削減月間

10月は「食品ロス削減月間」です。また、同月30日は「食品ロス削減の日」です。

食品ロスを減らすため「3きり運動」にご協力ください。

▼3きり運動とは

- ・食べきり 料理は必要な量だけ作り、全て食べきるようにする。
- ・使いきり 食材を必要な分だけ買い、正しく保存して無駄なく活用する。
- ・水きり 生ごみの約8割は水分。水きりをして生ごみを減らす。

▼問合せ 環境課環境衛生係 ☎72-6916

使用済プラスチック使用製品の分別回収実証事業

使用済プラスチック使用製品の分別回収実証事業を行っています。家庭で不要となった使用済プラスチック製品をご持参ください。

▼日程 10月22日(日)

▼時間 午前9時～正午(3時間)

▼場所 クリーンステーション那須

▼注意事項 実証事業は、町内在住者の方が対象です。また、個人を対象とするため、事業者から預かることはできません。

▼問合せ 環境課環境衛生係 ☎72-6916

犬の飼い主の皆さんへ

昨今のペットブームにより犬を飼う方が増える一方で、誤った飼い方により苦情につながるケースもあります。

人と犬がともに快適な環境で暮らすために、正しい犬の飼い方に努めましょう。

▼犬の登録をしましょう

生後90日を経過した犬は登録が必要です。登録は生涯に1回限り、登録手数料は1頭につき、3,000円となります。

登録の申請は、環境課、湯本支所、栃木県獣医師会所属の那須地区内の動物病院、町と契約している動物病院で可能です。

▼狂犬病予防注射の接種

狂犬病予防注射は、年に1回接種するよう法律で定められています。動物病院での接種をお願いします。

▼犬はけい留を

犬をつないで飼うことは県の条例で定められています。散歩の際も必ずリード等でつないでください。

▼犬のふんは必ず処理を

ふんの後始末は飼い主の最低限のマナーです。必ず持ち帰るようにしましょう。

▼問合せ 環境課環境衛生係 ☎72-6916

運転免許証 自主返納支援事業の お知らせ

- ・那須町民バス
- ・デマンド型乗合交通
- ・福祉タクシー

▼**支援内容** 次の公共交通機関から一つ選び、15,000円以内で回数券を交付します。なお、交付は1人1回限りです。

▼**問合せ** 総務課危機管理係
☎ 72・6901



栃木県警察
ホームページ

町では、公共交通機関の利用促進と高齢者の運転による交通事故減少を目的として、運転免許証を自主返納した方を対象に、町内公共交通機関で利用できる回数券等を交付しています。

▼**対象** 次の全てを満たす方

- ・那須町に住民登録をしている方
- ・65歳以上の方
- ・運転免許証を自主返納し、返納した日から1年を経過していない方

※自主返納とは、本人が自らの意思で運転免許証を有効期限内に返納することをいいます。

▼**申請・交付の流れ**

①運転免許センターまたは最寄りの警察署で、運転免許の取消（自主返納）手続きを行い「申請による運転免許の取消通知書」を受け取ります。

※詳しくは、栃木県警察ホームページをご覧ください。

②町総務課（本庁舎3階）または各支所窓口で、申請の手続きを行います。

※手続きの際は「申請による運転免許の取消通知書」をご持参ください。

③後日、町から回数券を自宅に郵送します。

11月2日(木)に 緊急地震速報訓練を実施

全国瞬時警報システム（Jアラート）の訓練として、那須町防災行政無線からの緊急地震速報の音声放送と、那須町安全安心メール登録者へのメール配信を行います。

▼**日時** 11月2日(木)10時頃

▼**訓練内容**

- ・防災行政無線による拡声放送
- ・那須町安全安心メールの配信

※防災行政無線からの放送内容は、☎ 0120・55・1123で確認できます。

※訓練の時間および内容については、都合により中止または変更することがあります。

▼**問合せ** 総務課危機管理係
☎ 72・6901



チェーンソー取り扱い 研修会を実施しました

8月23日、那須消防署は、風水害等による倒木の災害が増加する前に、安全で確実な消防活動を実施するため、町森林組合のご協力のもと、チェーンソーの基本的な取り扱い研修会を実施しました。近年、台風等により全国的に災害が多発しており、那須消防署管内では毎年風水害等による倒木で道路をふさいでしまう事案が発生しています。

今後も町森林組合と連携を強化し、迅速な災害対応に努めてまいります。

▼**問合せ** 那須地区消防組合那須消防署
☎ 72・1215



那須消防署（チェーンソー取り扱い講習会）

防災のワンポイント 今月のキーワードは「避難」！

10月は、東日本に甚大な被害をもたらした令和元年東日本台風が発生した月です。今月は「避難」をキーワードに、防災について考えましょう。

▼避難の際のポイント

避難とは、「難」を「避」けることであり、今いる場所が安全であれば、そこに留まることも避難です。ただし、身の危険を感じた場合には、すぐに避難をしてください。

また、避難をする際は荷物を最小限にし、動きやすい服装を心掛けましょう。

▼避難所の種類

- ・自主避難所 台風などの接近に備え、避難指示などを発令する前から自主的に避難する人のために開設する避難所。
- ・指定避難所 避難情報発令後に、対象地域の避難先として開設する避難所。

※防災マップにも避難に関する情報が掲載されていますので、ご確認ください。

▼**問合せ** 総務課危機管理係
☎ 72・6901



防災マップ

地籍調査のお知らせ

～あなたの土地を再確認～

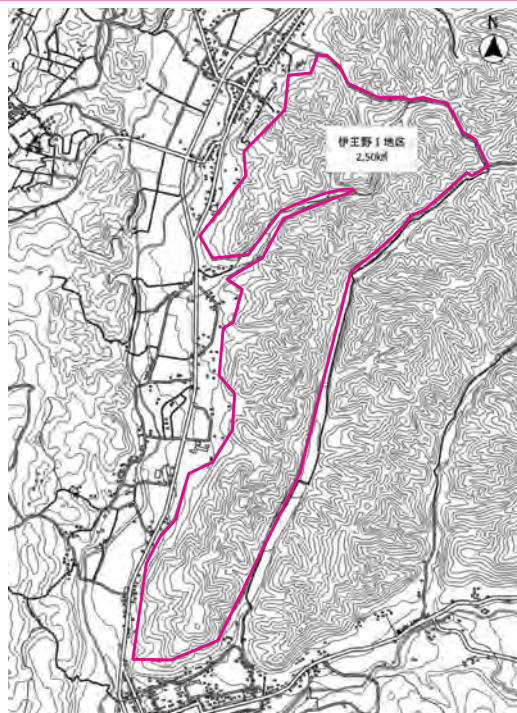

今年度の地籍調査事業は、伊王野・芦野地区の一部で実施します。地籍調査は、皆さんの大切な土地を明確化するためのものです。地籍調査の測量成果は、皆さんの土地の基盤となる重要なものとなります。ご協力をよろしくお願います。

▼調査に関するご連絡

※説明会や立会いの実施日等の詳細は、土地所有者の方に個別に文書で連絡します。

▼問合せ 農林振興課地籍調査係
☎ 72・6913

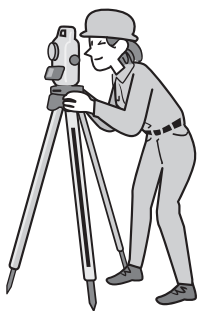

利用していない土地等の情報をお寄せください！

町では、雇用機会の拡大と地域経済発展を図るため、企業誘致の候補地となる土地や工場等の情報を収集し、町内に立地を希望する事業者へ情報提供しています。

登録物件は増えてきましたが、企業誘致の実現には、皆さんからの情報が必要です。現在利用していない土地や工場等をお持ちの方は、ぜひご連絡ください。

▼事業内容

登録要件を満たす土地等を登録し、町ホームページで公開します。立地を希望する事業者がホームページを閲覧し、売買または賃貸を希望する場合は、所有者に直接連絡を取って交渉を行います。※交渉、契約等は所有者と立地希望者が直接行います。

▼登録要件（一部抜粋）

- ・土地 おおむね1,000㎡以上で道路に接していること（分譲地内・農地不可）
- ・建物 おおむね500㎡以上の工場、倉庫、事務所等その敷地は土地の要件を満たしていること

※その他の登録要件や登録方法はお問い合わせください。

▼問合せ 企画政策課拠点整備推進係
☎ 72・6906

とちぎの道現場検証 町内2ヶ所を確認

9月14日、主要地方道那須西郷線沿いの大谷開拓橋と池田交差点付近で「とちぎの道現場検証」が行われました。



現場検証の様子（大谷開拓橋）

町長をはじめ県大田原土木事務所、那須塩原警察署、地元小・中学校、自治会の関係者などが参加し、早急に整備が必要な道路や橋について、共通認識を図りました。町長は「那須西郷線は国道4号を補完する道路であり、災害時でも重要となる道。近年、観光客のう回路としても利用が増えている。道路を利用する地元の皆さんの声を聞き、安全安心なインフラ整備を進めたい」とあいさつしました。

▼問合せ 建設課維持管理係
☎ 72・6914

相続登記の義務化前に！ 「相続・遺言なんでも休日相談会&講演会」開催

令和6年4月1日から、相続による不動産の名義変更（相続登記）が義務になります。

そこで、法務局、公証人、司法書士、土地家屋調査士が連携して、相続制度や遺言制度、土地の境界についての無料相談会と講演会を次のとおり開催します。

▼日程 10月29日(日)
▼時間 午前10時～午後3時

▼会場 とちぎ福祉プラザ（宇都宮市若草1・10・6）

▼参加費 無料
▼予約・申込み 宇都宮地方務局総務課
☎ 028・623・0911



母子健康手帳アプリ『Hapi NASU ダイアリー』のご案内

妊娠から子育て中の全てのライフステージにあわせて町からの子育てに関する情報を受け取ることができ、子どもの成長記録や予防接種の管理ができます。ぜひ母子健康手帳とあわせてご活用ください。

登録方法はアプリストアで「母子モ」と検索するか、お使いのスマートフォンで右のコードを読み取り、ダウンロードしてください。プロフィール登録で住所を「那須町」にすると利用できます。

■問合せ こども未来課こども政策係 ☎72-6959



コードからダウンロード

乳児・妊婦
健診や予防
接種のご案内も
配信しています。

親子ふれあい遊び

〇ちびっこ教室(3・4歳児)

子どもにおすすめの運動遊びを知りたいと思うことはありませんか。ダイナミックな遊びやふれあい遊びをとおして、お子さんの成長を感じることが出来ます。ぜひご参加ください。(要予約)

▼日程・内容

・10月28日(土)、12月22日(金)

内容・運動発達の特長による運動遊び

・11月11日(土)

内容・子育て支援センタースタッフによる那須町おやこ遊び

▼時間 午後2時45分～3時45分

▼場所 ゆめプラザ・那須

▼対象 3・4歳児

▼定員 各回15名程度

▼問合せ 子育て支援センター

☎71・1137



予約フォーム



〇ひよっこ教室(1・2歳児)

お子さんにとって「遊び」とは成長に欠かせない大切な要素です。この時期に必要な経験や遊びをと

おして学ぶことができます。ふれあい遊びをとおして、お子さんの成長を感じてみませんか。ぜひご参加ください。(要予約)

▼日程・内容

・10月28日(土)、12月22日(金)

内容・運動発達の特長による運動遊び

・11月11日(土)

内容・子育て支援センタースタッフによる那須町おやこ遊び

▼時間 午前10時30分～11時30分

▼場所 ゆめプラザ・那須

▼対象 1・2歳児

▼定員 各回15名程度

▼問合せ 子育て支援センター

☎71・1137



予約フォーム

子育て支援ガイドブック

妊娠期から18歳までの子育て支援の最新情報を掲載したガイドブックを発行しました。

子育てを頑張る皆さん、ぜひご活用ください。

▼問合せ こども未来課こども政策係 ☎72・6959



予約フォーム

町ファミリーサポートセンターからのお知らせ

〇ひとり親家庭等支援事業

町内在住のファミリーサポートセンター利用会員のひとり親家庭等で、次のいずれかに該当する方の利用料金を助成します。

▼対象

- ・ひとり親家庭医療費助成受給者
- ・生活保護世帯
- ・市町村民税が非課税世帯
- ・ダブルケア負担世帯
- ・障がい児、多胎児のいる世帯

▼助成額 1カ月の利用料金の2分の1

(上限額10,000円/月)

▼申請方法 1カ月ごとに①②③の書類を提出

- ①申請書、②ひとり親家庭等医療費受給者(写)、③振込金融機関のわかるもの

〇利用会員・提供会員募集中!!

子育ての手助けをしてほしい人(利用会員)と、そのお手伝いができる人(提供会員)を募集します。

▼会員の条件

- ・利用会員 町内在住・在勤の方で、生後6カ月～高校3年生までの保護者
- ・提供会員 町内在住で、心身ともに健康で積極的に支援活動ができる20歳以上の方

※提供会員になるには、提供会員養成講習会の受講が必要です。日程は、広報紙等でお知らせします。

・両方会員 利用会員・提供会員を兼ねる方

▼支援内容

- ・自宅から保育施設等(保育園、幼稚園、託児所、放課後児童クラブ、小中学校)までの送迎
- ・保育施設等の開始時間まで、または終了時間後の預かり
- ・保育施設等が休みのときの預かり
- ・冠婚葬祭のときの預かり
- ・子どもの習い事の送迎
- ・保護者が病気などのときの預かり
- ※子どもの宿泊、病児・病後児の預かりは実施していません。

▼利用料金の基準

- ・月々金曜日の午前7時～午後7時 1時間あたり 700円
- ・右記以外の時間 1時間あたり 800円

※交通費(20円/㎞)、食事、おやつ代等にかかった費用は、利用会員の実費負担となります。

▼利用・提供会員登録の手続き

所定の入会申込書に必要事項を記入の上、持参してください。※写真2枚が必要です(センターで写真撮影可)。

▼申請・問合せ

ファミリーサポートセンター(子育て支援センター内)

☎71・1137

タウンピックアップス

子育てほけんだより

生涯学習だより

図書館だより

タウンInformation

カメラスケッチ

那須高校タイム

みんなの広場

無料相談会・消費の豆知識

カレンダー

もっと知ろうもっと語ろう 認知症



認知症になっても
安心して暮らせる
希望ある社会を目指して

令和7年には、65歳以上の高齢者の5人に1人が認知症になると見込まれています。自分自身、大切な家族や友人、近所の人、誰にとっても認知症は身近になってきています。

誰もが、認知症を自分事としてとらえ、認知症を知り、備え、人とつながることが大切です。

町では、認知症のことを正しく知ってもらうために、9月5日～15日まで役場町民ホールにてパネル展示を行いました。



▶パネル展示では、認知症に関するクイズや対応の心得など、情報盛りだくさんの展示となりました

認知症は
予防できるの？

認知症の発症を遅らせ、進行を緩やかにすることはできます。

「認知症の予防に有効とされていること」

- ・適度な運動とバランスの良い食事
- ・趣味を持ったり、地域や家庭内で役割を持ったりして生活すること など

町内2カ所の地域包括支援センターでは、65歳以上の方を対象に介護予防の相談、介護予防教室等を行っています。

認知症は早期発見が
重要です！

軽度認知症は、正常と認知症の中間の状態です。65歳以上の高齢者のうち15～25%いると言われています。この時期はとても重要で、認知症が重症化するか正常に戻るかの分かれ道になります。

また、認知症のような症状が出てても治る病気や一時的な症状の場合もあります。認知症の早期発見、受診、診断、治療はその後の生活を左右する非常に重要なことです。

もの忘れが増えたなど、ちょっと気になることがあったら早めに病院に相談してください。

町内の認知症カフェ

認知症の方やそのご家族だけではなく、地域にお住まいの方、介護や看護、福祉の専門家など、さまざまな人が気軽に集う認知症カフェが町内で開かれています。

お茶を飲みながら語り合い、簡単な体操や趣味の活動とおして、認知症予防・症状改善などの情報を得たり相談をしたりと、さまざまな人・こと・ものつながれる場所です。



オレンジカフェ
「こもればの時」(担当：市川)
☎090-3509-5783



生きがいサロン
「ゆっくりサロン」(担当：荒木)
☎080-1168-2929

「よりそい隊」を
ご存知ですか？

町では、認知症地域支援推進員のことを「よりそい隊」という愛称で呼んでいます。

よりそい隊は、認知症の方やそのご家族が、住み慣れた地域で安心して暮らし続けることができるように、医療機関や介護サービス事業所、各支援機関をつなぐコーディネーターです。

町保健福祉課、保健センター、那須地区地域包括支援センター、高原地区地域包括支援センターに配属されています。ご自身や家族、近所の方で認知症の心配ことがある時は、気軽に相談ください。

▼相談・問合せ

- 町保健福祉課
☎72・6910
- 町保健センター
☎72・5858
- 那須地区地域包括支援センター
☎71・1138
- 高原地区地域包括支援センター
☎73・8881



インフルエンザ予防接種費用の一部を助成しています

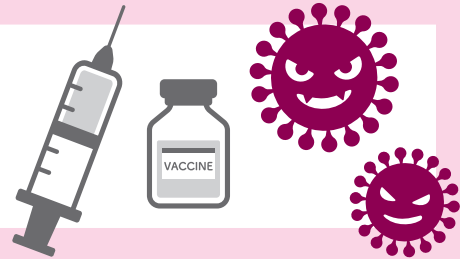

町では、高齢者インフルエンザ予防接種費用の助成と、満1歳から中学生までが対象の任意インフルエンザ予防接種費用の一部助成を実施しています。



高齢者

▼対象

- ・65歳以上の方
- ・60歳以上65歳未満の方で、心臓、腎臓または呼吸器の機能に日常生活が極度に制限される方、ヒト免疫不全ウイルスで免疫機能に日常生活がほとんど不可能な程度の障がいがある方

▼接種場所

- ・那須町、大田原市、那須塩原市内の契約医療機関
- ・栃木県内相互乗り入れ事業協力医療機関
- ・右の接種場所以外で定期的な治療または管理を受けている医療機関

▼助成金額

今期1人1回に限り
上限4,400円

▼持ち物 健康保険証、お薬手帳
(内服している場合)

子ども

▼対象 満1歳～中学3年生

▼接種場所 那須町、大田原市、那須塩原市内の契約医療機関

▼接種回数

- ・満1歳～小学生 2回
- ・中学生 1回

▼助成金額 接種1回につき上限2,200円

▼持ち物 健康保険証、母子健康手帳

▼その他 接種場所へは、保護者同伴でお越しください。



共通事項

▼接種期間 10月1日～令和6年2月29日

※事前に医療機関に予約してください。

※上限を超える分の費用は自己負担となります。

※前述の接種場所以外で接種を希望する場合は、事前に保健センターに申請が必要です。

▼問合せ 保健センター
☎72・5858



10月17日～23日は「薬と健康の週間」です

薬は、正しく使うことが重要です。薬を使用する際は、用法・用量や服用時間を守りましょう。

▼お薬手帳を持ちましょう

お薬手帳は自分が使っている全ての薬を記録するための手帳です。お薬手帳はひとつにまとめておき、医療機関や薬局を利用する時には必ず持っていきましょう。

▼かかりつけ薬剤師・薬局を持ちましょう

複数の医療機関から処方箋をもらった場合でも、自分で選んだ1カ所の薬局に処方箋を持っていくことで、薬の飲み合わせや重複を確認してもらえます。

また、残った薬や飲みにくい薬について相談することで飲み忘れ等を防ぐことができ、在宅での療養が必要となったときも自宅で薬の説明等を受けることができます。

▼問合せ 栃木県保健福祉部薬務課
☎028・623・3120

那須赤十字病院 第97回がんのこどう

がんを患っている患者さん、がんの患者さんを支えるご家族が、悩みや不安、最近の出来事などを

話し合う集いを開催しています。

▼日程 11月4日(土)

▼時間 午前10時～11時

▼場所 那須赤十字病院 多目的ホール(アイン薬局2階)

▼内容 フリートーク

▼定員 16名

▼入場料 無料

▼申込み・問合せ 那須赤十字病院 (がん診療対策推進室)
☎0287・23・1122
(平日の午前9時～午後4時30分)

こころの病を理解するための家族教室のご案内

心の病を持つ方のご家族の集いを開催しています。ご家族の心の負担を軽くするお手伝いをします。

▼日程

・11月24日(金)

「地域生活をささえる社会資源」

・12月22日(金)

「当事者に聞いてみよう」

▼時間 午後1時30分～3時30分

▼場所 県北健康福祉センター

▼対象 統合失調症やうつ病などこころの病を持つ方のご家族

※初めてのの方は、事前に面接で保健師が話を伺います

▼費用 無料

▼申込み・問合せ 県北健康福祉センター健康支援課
☎0287・22・2259

休日当番医診療のお知らせ

(昼間) 診療時間：午前9時から午後5時まで

期 日	医療機関	所在地	電話番号(0287)
10月8日(日)	みどりクリニック	那須塩原市一区町160-1	37-8231
10月9日(月)	田崎医院	那須町寺子丙1-56	72-0111
10月15日(日)	那須脳神経外科病院	那須塩原市野間453-14	62-5500
10月22日(日)	みずぬまクリニック	那須塩原市東三島2-80-6	39-1581
10月29日(日)	なすのクリニック	那須塩原市共墾社83-24	60-5211
11月3日(金)	さいとうクリニック	那須塩原市西幸町7-13	39-1805
11月5日(日)	立花医院	那須町寺子乙3967-190	72-0311
11月12日(日)	福島整形外科病院	那須塩原市弥生町1-10	62-0805

*変更になる場合がありますので事前に電話で確認してください。

(夜間) 受付時間：午後6時30分から
診療時間：午後7時から午後9時30分まで

毎 日	那須地区夜間急患診療所	大田原市中田原1081-4 那須赤十字病院本館1階内	0287-47-5663
-----	-------------	-------------------------------	--------------

病気にかかったなと思ったら、昼間のうちに受診するよう心がけましょう。
「かかりつけ医」(日頃から相談している医師)を持ちましょう。

保健だより

保健センター ☎72-5858

事 業	期 日	場 所	時間および健診項目
成人の健康	10/15(日) 10/17(火) 10/31(火)	ゆめプラザ・那須内	(受付時間) 8:00～10:30 (健診項目) 特定健診、基本健診、胃がん、肺がん、大腸がん、前立腺がん、子宮頸がん、乳がん、肝炎ウイルス、骨粗しょう症(女性のみ)
	女性限定 10/16(月) 11/1(水)		

契約医療機関で個別健診を実施しています。ご希望の際は、保健センターまでご連絡ください。

子育て支援センター ☎71-1137

事 業	期 日	場 所	時間および対象者
ママと赤ちゃんのリフレッシュ教室	10/25(水)	ゆめプラザ・那須内	(受付時間) 9:45～10:00 (対象) 生後2～3カ月の赤ちゃん和妈妈 要予約
乳幼児相談	11/2(木)		(受付時間) 10:00～10:30 要予約
2歳児歯科検診	11/8(水)		(受付時間) 12:45～13:15 R3.8.29～R3.10.26生まれの方
4カ月児健診	11/10(金)		(受付時間) 12:45～13:15 R5.6月生まれの方
10カ月児健診	11/10(金)		(受付時間) 12:45～13:15 R4.12.14～R4.12.31生まれの方
1歳6カ月児健診	11/17(金)		(受付時間) 12:45～13:15 R4.3.2～R4.4.30生まれの方

3歳児健診は「広報那須11月号」でお知らせします。

【共通事項】

※健診は、事前に送付する通知書に、受付時間を記載しますのでご確認ください。指定の時間外に来場した場合は、車内等でお待ちいただくことがあります。

わくわくキッズルームのお知らせ

子育て支援センターでは、お子さんとその保護者やご家庭を対象に、概ね毎週水曜日に「わくわくキッズルーム」を実施しています！保育士による催し物や、講師を招いて講座を開催する日もあります！
※予約制です。また、内容が変更または中止になる場合もあります。
※事業内容によっては人数制限があります。

【連絡先】子育て支援センター ☎71-1137

遊び場利用時間：①午前9時～11時30分
②午後1時30分～4時
※午前11時30分～午後1時30分、午後4時～5時は清掃のため利用できません。
休館日：日曜日、祝祭日、年末年始

「手形・足形をとろう」(要予約)

- 日 時 10月18日(水)
午前10時30分～11時30分
- 内 容 手形・足形をとろう！成長の記録にもなりますよ！
- 対 象 乳幼児とその保護者

「リフレッシュ教室」(要予約)

- 日 時 10月25日(水)
午前10時15分～11時45分
- 内 容 ベビーマッサージ お母さんのストレッチ
- 講 師 ベビーマッサージインストラクター 高松 真里さん
- 対 象 乳幼児とその保護者
- 持ち物 お子さんのバスタオルと飲み物

「作って遊ぼう」(要予約)

- 日 時 11月1日(水)
午前10時30分～11時30分
- 内 容 親子で一緒に簡単な制作を楽しみましょう。
- 対 象 乳幼児とその保護者

「親子ふれあい遊び」(要予約)

- 日 時 11月11日(土)
午前10時30分～11時30分
- 内 容 親子で一緒に楽しめるふれあい遊びです。
- 対 象 乳幼児とその保護者
- 持ち物 飲み物、タオル、動きやすい服装でお越しください。

第39回 那須町文化祭開催



芸術の秋が到来。那須町文化祭が文化センターで開催されます。
那須町文化協会の会員によるステージ発表や作品展示のほか、小中学生の児童生徒作品展が行われます。ぜひ、会場へお越しいただき、文化・芸術にふれてみてください。

■期間 10月8日(日)～11月23日(木・祝)

部 門	期 日	開 催 時 間
開 幕 式	10月 8日(日)	午後 1 時～
音 楽 部	10月 8日(日)	午後 1 時 30 分～ 4 時 30 分
文 芸 部	10月 20日(金)	福島方面吟行
民 謡 部	10月 22日(日)	午後 1 時～ 3 時
カ ラ オ ケ 部	10月 29日(日)	午前 9 時 30 分～午後 5 時
華 道 部	11月 3日(金・祝)～5日(日)	午前 9 時～午後 4 時 (5日は午後 3 時まで)
写 真 部		
盆 裁 部		
陶 芸 部		
美 術 部		
児 童・生 徒 作 品		
茶 道 部	11月 4日(土)	午前 10 時～午後 3 時
棋 道 部	11月 5日(日)	午前 9 時～午後 5 時
日 本 舞 踊 部	11月 5日(日)	午後 1 時～午後 5 時 30 分
舞 踊 部	11月 23日(木・祝)	午前 9 時～午後 5 時

■問合せ 那須町文化協会事務局 (生涯学習課文化振興係) ☎72 - 6565

「結婚」に関するご意見をお聞かせください！

町では、町内の独身者を対象に、次のとおりアンケートを実施します。このアンケートは独身者の意識の把握や、結婚支援施策検討の参考にさせていただくために行うものです。

5分ほどで回答できますので、調査の趣旨をご理解いただき、積極的な回答をお願いします。

- ▼対象 町内在住または在勤の独身者
- ▼回答方法 アンケートフォームから回答

▼締切り 11月10日(金)
▼問合せ 生涯学習課生涯学習係
☎72・6923



那須町家庭教育支援講演会を開催します

3,000人の子どもたちを見てきた高濱先生から「令和版親だからできること」をテーマに講話をいただきます。ぜひご参加ください。(要申込み)

★高濱先生からの挑戦状
矢印に向かって進んでゴールを目指しましょう。ルートを考えることで、遊びながら脳の活性化を促すことができます。

- ▼日時 11月19日(日) 午後1時30分～3時30分 (受付：午後1時～)
- ▼場所 文化センター
- ▼参加費 無料
- ▼主催 那須町教育委員会
- ▼問合せ 生涯学習課生涯学習係 ☎72・6923



ホームページ

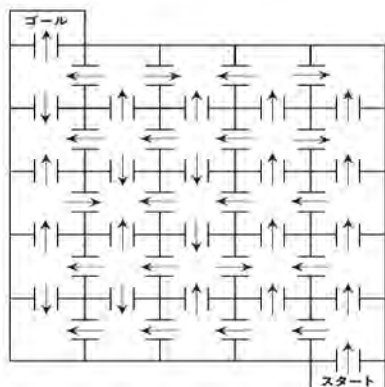

11月12日(日)開催! 那須町駅伝競走大会 参加チーム募集中



町ホームページ

町民の健康増進と体力向上を図るため、那須町駅伝競走大会を開催します。
職場の仲間、友達同士でチームを作り、秋空の下、爽やかな汗を流しませんか

- ▼場所 中央運動公園周辺
- ▼コース
 - 小学生(全長6区間6・8km)
 - 一般男子・中学生男子(全長6区間18・4km)
 - 一般女子・中学生女子(全長5区間12km)
- ※交通規制は左表のとおり
- ▼参加資格 町内在住者、在勤者、

- 町内小中学生在校生
- ※高校生はオープン参加
- ▼締切り 11月1日(水)
- ▼申込み スポーツセンターにお問合せいただくか、町ホームページから申込用紙をダウンロードして申請してください。
- ▼申込み・問合せ スポーツセンター ☎72・5959

交通規制のお知らせ 迂回にご協力をお願いします。

- 第70回 那須町駅伝競走大会
- 第53回 那須町中学校駅伝競走大会
- 第10回 那須町小学校駅伝競走大会

選手の通過に際し、交通規制が行われます。
駅伝コースおよび周辺道路は混雑しますのでご協力をお願いいたします。

令和5年11月12日(日)

主催=那須町・那須町教育委員会
那須町スポーツ協会・那須町教育振興会
大会に関するお問い合わせ
那須町スポーツセンター Tel.0287-72-5959

小学生	9時00分～	9時35分
男子	9時35分～	11時00分
女子	11時00分～	12時00分



- ▼表彰等
 - 各クラス8位まで表彰
 - 特別賞あり
 - 参加者全員に参加賞
- ▼参加料
 - 一般、親子 3,000円
 - 高校生 2,000円
 - 小、中学生 1,000円
- ▼申込方法 大会公式ホームページから参加申し込み
- ▼締切り 10月27日(金)

- ▼日程 12月3日(日)
- ▼時間 午前8時30分～正午
- ▼コース 那須町役場前を発着地とする周辺コース
- ▼種目 2kmの部、3kmの部、5kmの部、10kmの部
- ※4種目全24クラス
- ▼参加資格 健康に自信があり、完走できる方



2023」を次のとおり開催します。
1年間の締めくくりに、参加してみませんか。

○参加者を募集します
4年ぶりとなる町主催のマラソン大会「NAISURUN 2023」を次のとおり開催します。

4年ぶりの開催決定! 那須町主催マラソン大会 「NAISURUN 2023」

○ボランティアスタッフを募集します

大会を支えてくださるボランティアスタッフを募集しています。町を一緒に盛り上げたい方、町内外から参加するランナーと触れ合いたい方、家族や友人を応援する方など、スタッフとして大会運営に参加してみませんか。

- ▼日程 12月3日(日)
- ▼時間 午前8時～正午頃まで
- ▼場所 那須町役場周辺
- ▼内容 給水、イベント補助、コース整理等
- ▼対象 高校生以上の男女
- ▼支給品 スタッフ記念品
- ▼締切り 10月27日(金)
- ▼問合せ 那須町マラソン大会事務局(スポーツセンター内) ☎72・5959 Fax 72・6544



大会公式ホームページ

那須スイミングドーム～子どもたちの描いた絵画を展示しています～



那須スイミングドームでは、「スイミングドームの思い出」をテーマに、那須高原小学校1・2年生の皆さんが描いた絵画を展示しています。
一生懸命に泳いだり、スライダーの楽しさを表現したりと、子供たちのみずみずしい感性による素敵な作品を、ぜひご覧ください。絵画の展示は10月末まで実施しています。

■問合せ 那須スイミングドーム ☎72-6788

大会結果

第69回那須町民体育祭

○ゴルフ

(8月2日 那須ちふり湖カントリークラブ)

「ネットの部」

▼優勝 押元 勇

▼準優勝 海老沼 廣

▼第3位 高根沢 浩

「第47回関東地区空手道選手権大会」に出場決定

10月29日に群馬県高崎市で開催される「第47回関東地区空手道選手権大会」に、町内在住の次の10人が出場します。

▼出場選手

高久龍仁 (田代友愛小2年)

藤田泰瑛 (学びの森小3年)

伊藤玄英 (黒田原小3年)

平山陽翔 (学びの森小3年)

根本姫彩知 (黒田原小4年)

高久龍己 (田代友愛小5年)

松本栄人 (高久小5年)

松本なな (那須中1年)

横濱匠太郎 (黒磯南高校1年)

瀬古龍生 (一般)

▼問合せ スポーツセンター
☎72・5959



参加者募集

那須町卓球選手権大会

▼日時 11月23日(木・祝)

▼時間 午前8時45分集合(9時受付)

▼場所 スポーツセンター

▼試合方法 男女別シングルストーナメント方式

▼対象 町内在住、在勤、中学生、高校生、那須町卓球クラブ会員

▼参加費 無料

▼締切り 11月17日(金)

▼申込み・問合せ 那須町スポーツ協会卓球会長(担当:小口)

☎090・2304・2492

グラウンド・ゴルフ講習会

グラウンド・ゴルフは誰でも気軽にでき、適度な運動で仲間としゃべりを楽しみ、交流を深められるスポーツです。ぜひ一緒に始めてみませんか。

▼日程 11月10日(金)

▼時間 午前9時30分～11時30分

▼場所 芦野公民館

▼対象 那須町在住の方

▼内容 グラウンド・ゴルフの魅力、競技のルール説明、実技

(ゲーム)の指導

※道具をお持ちでない方は、用意しますのでお知らせください。

参加費 無料

▼講師 協会の普及指導員有資格者

▼定員 24名(先着順)

▼締切り 11月6日(月)

▼申込み・問合せ

那須町グラウンド・ゴルフ協会(担当:森野)

☎090・7843・8520

教室・講座 参加者募集

※各教室・講座の申し込みが定員を超える場合は、抽選となります。

那須歴史探訪館

○特別展開催中!

「大田耕士

漫画から教育版画へ」

版画家・大田耕士の作品や昭和50年代に町内保育所で制作された版画作品を展示します。

▼会期 9月16日(土)～11月26日(日)

【特別展開連イベント】

・講座①

「大田耕士と教育版画運動」

▼講師 町村悠香氏(町田市立国際版画美術館学芸員)

▼日程 10月28日(土)

▼時間 午後2時～3時30分

▼会場 文化センター研修室

▼定員 30名(要申込み)

・講座②

「那須町の幼児版画教育史」

▼講師 作間学芸員

▼日程 11月11日(土)

▼時間 午後2時～3時30分

▼会場 芦野公民館

▼定員 20名(要予約)

・講座③

「紙版画をつくってみよう」

▼日程 11月3日(金・祝)

▼時間 午後2時～3時30分

▼会場 那須歴史探訪館

▼定員 6名

・展示解説

▼日程 10月14日(土)

▼時間 午後2時～2時30分

○那須歴史探訪館感謝祭

▼日時 10月29日(日)

▼内容

・特別展観覧無料

・芦野宿街歩き(定員15名要予約)

・午後2時～午後3時30分

・その他、各種イベント

▼入館料 大人200円(中学生以下無料)

▼休館日 毎週月曜日(祝日の場合は翌日)

▼問合せ 那須歴史探訪館

☎74・7007

定員12名!! 「からだぽかぽか温活講座」伊王野公民館 / 申込み・問合せ ☎75-0002

各分野のスペシャリストから温活の基礎知識や実践方法を学び、万病のもとといわれる冷えの改善を図ります。

■日時・内容 (全3回)

- ①11月15日(水) 午後1時30分～3時 「美温活リンパストレッチ」 講師：遠藤好美氏
- ②11月22日(水) 午後1時30分～3時 「ハンド・耳つぼセラピーでリラクゼーションケア」 講師：伊藤直美氏
- ③11月29日(水) 午前10時～午後1時 「体が整う、温まる! 薬膳料理教室」 講師：熊田康子氏

■場所 / 伊王野基幹集落センター ■対象 / 町内在住在勤の方 ■締切り / 10月30日(月)

■参加費 / ①無料 ②1,000円 ③1,500円 ■持ち物 / ①ヨガマットまたはバスタオル ③エプロン、三角巾

那須公民館

申込み・問合せ ☎72-6564

○那須町の木材の行方を探しに行こう! 「大人の社会科見学」

都心に広がる豊かな自然に囲まれたパワースポット「明治神宮」と、那須町産の木材も一部に使用された「国立競技場」をバスで巡る、大人の社会科見学です。

▼日程 11月10日(金)

▼時間 (集合時間) 午前6時45分 (解散予定) 午後5時15分

▼見学地 明治神宮・国立競技場

▼集合場所 文化センター駐車場

▼対象 那須町在住の方

▼定員 20名

▼参加費 8,100円(バス代、スタジアムツアー代、昼食代)

▼締切り 10月19日(木)



応募フォーム

○おとなの寺子屋

平日、夜のひと時を学びの時間にしませんか。

▼日程・内容・講師 (全5回)

①11月21日(火) 星の流れを理解して心と身体の疲労回復「ホロスコープヨガ」

・講師 こんどうあゆ氏(ヨガインストラクター)

②11月28日(火)

キラキラ可愛く「ハーバリウム」

・講師 アトリエアンジュ(「H Aハーバリウム協会認定講師」)

③12月5日(火)

投資未経験者向け新NISAの解説等「つみたて投資のススメ」

・講師 株式会社足利銀行

④12月12日(火)

みんなで一緒に考える「人権教室」

・講師 那須教育事務所ふれあい学習課職員

⑤12月19日(火)

お寺で自分をみつめる「写経体験」

・講師 楠本隆幸氏(高野山真言宗高福寺副住職)

▼時間 午後6時30分～8時

▼場所 ①～④文化センター、⑤高野山真言宗高福寺

▼対象 町内在住の方

▼定員 20名

※選択受講可能です。

▼参加費

- ①③④無料、②1,500円(材料)

料費) ⑤1,000円(紙代) 締切り 11月9日(木)



応募フォーム

○エアロビク教室

昨年9月に開催した、いちご一会とちぎ国体デモンストラーションスポーツ「エアロビク」が公民館講座に帰ってきました。皆さん一緒に汗を流してみませんか。

▼日程 ①11月29日、②12月13日、③12月27日、④1月10日、⑤1月24日、⑥2月7日 (隔週水曜日・全6回)

▼時間 午後2時～3時30分

▼会場 文化センター小ホール (④のみスポーツセンター格技室)

▼対象 那須町在住・在勤・在学の方

▼講師 県エアロビク連盟

▼定員 30名

▼参加費 無料

▼持ち物 タオル、飲み物

▼服装 動きやすい服装、運動靴

▼締切り 11月16日(木)



応募フォーム

芦野公民館

申込み・問合せ ☎74-0002

○芦野ナイトクラブ

ナイトクラブに通い、仲間と「自分磨きの時間」を楽しみませんか。新しい出会い(人・物・事)が待っています。

▼日程・内容

①11月14日(火)

「指ヨガで疲れを取ろう」

・講師 高久由理氏

②12月6日(水)

「そば打ち体験」

・講師 鈴木栄一氏

③1月23日(火)

「ストレッチポールで身体をリセット」

・講師 佐藤崇子氏

④2月6日(火)

「簡単DIY! 木製コーナーラック作り」

・講師 公民館職員

⑤3月5日(火)

「調理実習くふわとろオムライス」

・講師 大平千穂氏

▼時間 午後7時～8時30分

▼会場 芦野基幹集落センター

▼対象 町内在住在勤の一般男性

- ▼参加費 無料(材料費等自己負担)
- ▼定員 12名
- ▼締切り 10月27日(金)

タウントップクス

子育て・ほげんだより

生涯学習だより

図書館だより

タウンinformation

カメラスケッチ

那須高校タイム

みんなの広場

無料相談会・消費の豆知識

カレンダー

図書館だより No.311

申込み・問合せは図書館へ
☎72-5840

<https://www.library.nasu.tochigi.jp>



特別整理休館日のお知らせ

図書館資料の蔵書点検作業に伴い、次の期間は休館となります。

▼日程 10月23日(月)～26日(木)

休館中の図書・雑誌の返却は、図書館・高原公民館入口のブックポストをご利用ください。

なお、視聴覚資料(CD・DVD)はケースが破損してしまうおそれがあるため、開館日にカウンターまでお持ちください。ご不便をおかけしますが、ご協力をお願いします。

読書週間2023

「私のペースでしおりは進む」

▼期間 10月27日(金)～11月9日(木)

☆図書館ガチャガチャ

期間中に本やCD・DVDを借りると、1日1回ガチャガチャを回せます。お楽しみに！

▼協力 那須町ジュニアリーダーズクラブ

イベント情報

○特別展示

「じゃわび・格言の中の虫たち」

虫の生態や習性から生まれた数々のことわざと格言に関わりの

ある昆虫の標本を展示します。関連図書も紹介します。

▼期間 10月22日(日)まで

▼場所 図書館2階学習室

※期間中は、2階学習室の利用・飲食タイムを中止します。

○図書館おはなし会

楽しい絵本の読み聞かせ会を行います。お子さんと一緒に気軽に参加ください。

▼日程 10月21日(土)

▼時間 午前10時30分～

▼場所 図書館1階児童コーナー

○絵本つたのつ

楽しい絵本の読み聞かせと簡単な工作を行います。工作は「虫めがねプロジェクト」を作ります。

▼日程 10月28日(土)

▼時間 午前10時～正午

▼対象 児童・幼児

▼場所 図書館2階学習室

▼定員 工作のみ先着15人(要申込み)

○絵本と自然を楽しむ会

「那須平成の森フィールドセンター」で季節の絵本と散策を楽しみましょう。季節に合ったお気に入りの絵本をご紹介します。

▼日程 10月31日(火)

▼時間 午前10時～正午

▼場所 那須平成の森フィールドセンター(現地集合・現地解散)

▼定員 10人(要申込み)

▼講師 山元寿美子氏

▼服装 歩きやすい服装(自然を楽しむ散策の時間あり)

○読み聞かせ入門講座

読み聞かせの心構えから絵本の選び方、読み方までお話をさせていただきます。

これからご家庭で読み聞かせを

始めたいとお考えの方、学校や施設で読み聞かせをしている方など、

気軽にご参加ください。

▼日程 11月11日(土)

▼時間 午後2時～4時

▼場所 図書館2階学習室

▼定員 10人(要申込み)

▼講師 大橋悦子氏(JPIC 読書アドバイザー)

※詳細はチラシ等でお知らせします。

がん情報コーナーのお知らせ

お知らせ

国立がん研究センターが作成した、がんに関する正しい情報をまとめた小冊子を展示しています。持ち帰りが出来る資料もありますので、情報収集にご活用ください。

▼提供 那須赤十字病院

▼場所 図書館階段踊り場

がん情報コーナー

新着資料のご案内

▼一般書

「神の呪われた子」 石田衣良

「素敵な圧迫」 呉勝浩

「存在のすべてを」 塩田武士

「青春をクビになって」 額賀 滯

「二律背反」 本城雅人

「百鬼園事件帖」 三上 延

「リンカーン・ハイウェイ」 エイモア・トルズ

「最後の三角形」 ジェフリー・フォード

▼児童書

「あーっとかたづけ」 田中達也

「どすこいみいちゃんパンやさん」 町田尚子

「ねみちゃんのチョッキ」 なかえよしを

「まじよのすいぞくかん」 佐々木マキ

「どんぐり」 たてのひろし

「おばけっているの？」 エラ・ベイリー

「ふしぎだらけのウナギ」

▼YA(ヤングアダルト)

「最高のともだち」 草野たき

「12歳から始める人見知りしない技術」 鳥谷朝代

※紙面の都合上、資料の紹介は一部のみとなっています。

※図書館ホームページから資料の検索ができます。貸出中の資料は、予約サービスをご利用ください。

「あたごハイツ」入居者募集中

申込資格は、安定した収入があること、町民税等の滞納がないこと、連帯保証人が付けられること、暴力団員でないこと等が条件です。

中堅所得者向けの住宅であり、単身での入居もできます。

- 構造 2LDK・鉄筋5階建(エレベーターなし)
- 家賃

家賃	階	一般入居者	18歳以下の扶養親族がいる入居者
	1~3階	30,000円	24,000円
4階	26,000円	20,000円	
5階	24,000円	18,000円	

- 敷金 家賃の2カ月分
- 駐車場 駐車場使用料(月額2,000円/台)
- その他 各種照会等を含め、申し込みから入居まで1カ月程度お時間をいただきます。
- 募集期間 随時
- 申込み・問合せ ふるさと定住課住宅政策係 ☎72-6955

町営住宅の入居者を募集します

入居希望者は、ふるさと定住課(ワークベース那須内)にご相談ください。なお、申込み多数の場合は抽選となります。

- 募集期間 10月6日(金)~20日(金)※土日祝を除く
- 申込資格

所得が基準の範囲にある方で現在住宅に困っている方(町民税等の滞納がないこと、連帯保証人が付けられること、暴力団員でないこと等が条件)

- 申込み・問合せ ふるさと定住課住宅政策係 ☎72-6955

入居募集の町営住宅

団地名 ※()内は建設年度	間取り	戸数	単身入居
前原団地(H2)	3DK	3戸	不可
湯本団地(H5)	3DK	2戸	不可

道の駅那須高原友愛の森 「友愛の森感謝祭」

道の駅那須高原友愛の森では、日頃の利用者の皆さんに感謝の気持ちを込めて、友愛の森感謝祭を次のとおり実施します。

- ▼日時 10月22日(日) 午前9時~午後3時
- ▼場所 道の駅那須高原友愛の森
- ▼内容 手づくり作品展示販売、新米おにぎり格安販売、那須高原ミルク街道PR、大抽選会など
- ▼問合せ 那須未来株式会社 ☎78・2008



道の駅東山道伊王野 「秋の収穫大感謝祭」

道の駅東山道伊王野では、日頃の利用者の皆さんに感謝の気持ちを込めて、秋の収穫大感謝祭を次のとおり実施します。

- ▼日時 11月12日(日) 午前10時~午後3時
- ▼場所 道の駅東山道伊王野

- ▼内容 新そば祭り、郷土芸能や演芸大会など
- ▼問合せ 道の駅東山道伊王野事務所 ☎75・0653



第2回クラフトマルシェ

地域でものづくりをしている陶芸・木工・ガラスなどの工芸作家や、布小物やニット作品など手づくりしている手芸作家が集まり、さまざまな作品を展示販売するマルシェを開催します。飲食販売のブースもあります。

- ▼日時 10月8日(日)、9日(月・祝)
- ▼時間 午前9時~午後4時
- ▼場所 道の駅那須高原友愛の森
- ▼問合せ 那須町工芸振興会(道の駅那須高原友愛の森工芸館内) ☎78・1185



黒田原駅前みんなの店 開店14周年記念イベント

黒田原地区の活性化をテーマに開店した「黒田原駅前みんなの店」も、おかげさまで14周年を迎えることができました。

- ▼日時 10月17日(火) 14周年感謝セールを行います。
- ▼時間 午前9時~
- ▼内容 全商品10%割引(一部除外品あり)
- ▼問合せ 黒田原駅前みんなの店 ☎74・3631

コロナからの復興 スー爺サントラの軽トラ市開催!

県内全域からおいしい農産物、名物や名産品を載せた軽トラが大集合します。那須町商工会も出店します。ぜひ、ご来場ください。

- ▼内容 10月14日(土) 午前10時~午後1時 場所…湧水の郷道の駅しおや
- ・11月11日(土) 午前10時~午後1時 場所…いわふねフルーツパーク 第2駐車場
- ▼問合せ 栃木県商工会連合会 ☎028・637・3731



確認しましょう！最低賃金

栃木県最低賃金は時間額954円に！ —10月1日から—



栃木県最低賃金は、栃木県の区域内の事業場で働くすべての労働者とその使用者に適用されます。臨時、パート、アルバイト等にも適用されます。なお、特定の産業には特定最低賃金が定められています。詳しくは、栃木労働局労働基準部賃金室または、最寄りの労働基準監督署にお問い合わせください。

■問合せ 栃木労働局労働基準部賃金室 ☎028-634-9109

「インボイス制度説明会」のご案内

税務署では、インボイス制度説明会と登録要否相談会を開催します。参加には、事前に予約が必要です。

▼日程 11月22日(水)

▼時間

・インボイス制度説明会

午前10時～11時（定員20名）

・登録要否相談会

午前11時～正午

▼会場 大田原税務署 別館2階会議室

▼締切り 11月21日(火)

※定員に達した場合には、参加できないことがあります。

▼問合せ 大田原税務署個人課税

第一部門

☎0287・22・3118

中小企業退職金共済制度

中退共制度（中小企業退職金共済制度）は、中小企業のための国の退職金制度です。

中退共制度を利用することで、

安全・確実・有利な退職金制度が手軽に作れます。また、町独自の



新規加入者掛金に対する補助制度もあります。

▼制度の特徴

- ・掛金の一部を国が助成します。
- ・掛金は全額非課税となります。
- ・パートタイマー等の方でも加入できます。
- ・退職金の管理が簡単です。

▼問合せ

○独立行政法人勤労者退職金共済機構中小企業退職金共済事業本部

☎03・3436・0151

○町観光商工課商工係

☎72・6918

収入保険に加入して、リスクに備えましょう！



収入保険は、自然災害による収量減少や価格低下をはじめ、災害で作付不能、病気などで収穫不能など、農業者の経営努力では避けられないさまざまなリスクによる収入減少について補償を受けることができる制度で、1年以上の青色申告実績がある農業者（個人・法人）が加入できます。

令和6年補償新規加入は、個人は今年11月末、法人は決算月が加

入申し込みの締切りとなっていますので、ぜひお早めのご検討をおすすめします。

▼問合せ

○収入保険について

・栃木県農業共済組合本所

☎0286・83・5531

・那須北支所

☎0287・64・3663

園芸施設共済に

加入しましょう！



園芸施設共済は、農業用ハウスやハウス内の栽培用設備等が、台風などの自然災害などで損害を受けたとき、再建を助ける共済金を受け取ることができる制度です。補償を手厚くするプランや負担額を抑えるプランなど、ご希望に合わせて設定できます。頻発する自然災害への備えとして、ぜひ加入をご検討ください。

加入方法や見積りなどの詳細は、お問い合わせください。

▼問合せ

・栃木県農業共済組合本所

☎0286・83・5531

・那須北支所

☎0287・64・3663

【広告】 市民講座 屋根・外壁塗り替えセミナー 9月20日(水)・27日(水)・10月17日(火)・25日(水)

※新型コロナウイルス感染拡大の影響により、会場の使用不可が開催直前に決定する場合があります。予めご了承ください。

全国各地で年間17700回以上の市民講座を開催してきた(二社)市民講座運営委員会が、このたび、後悔しない塗り替え施工のノウハウを聞ける市民講座を開催する。参加無料。電話事前予約※当日申込不可、屋根・外壁の塗装は、専門知識や技術が必要な為、施工業者に全てを任せざるを得ないが、施工業者が施工仕様を守らず不良施工になるケースが発生している。その為、信頼できる業者を選択する為には消費者にも正しい知識を身に付ける事が求められている。そこでこの市民講座では外装劣化診断士である市民講座認定講師が正しい塗装の知識を詳しく説明する。※本セミナーは3密対策のうえ実施いたします。(マスク着用)

※当日のセミナー映像は2021年8月に撮影した映像です。

▼日時 9/20(水)・27(水) 10/17(火)・25(水) 14時～16時

▼場所 那須町文化センター 第1会議室(12名)

▼申込み 一般社団法人市民講座運営委員会

☎0120689419 (9時～18時)

タウンピックアップ

子育て、ほげんだより

生涯学習だより

図書館だより

タウンInformation

カメラスケッチ

那須高校タイム

みんなの広場

無料相談会、消費の豆知識

カレンダー

国際医療福祉大学塩谷看護学校 個別相談会のご案内

令和5年度個別相談会を開催します。また、学校祭「八汐祭」を同時開催します。

- 日時 11月11日(土) 午前10時30分～正午、午後1時30分～3時
- 場所 国際医療福祉大学塩谷看護専門学校(塩谷病院敷地内)
- 内容 学校生活、学費、奨学金、実習など、相談・質問を受け付けます。(個別対応・寮の見学は無し) 同時開催の学校祭で、普段の学生の様子をご覧ください。
- 問合せ 国際医療福祉大学塩谷看護専門学校事務部 ☎0287-44-2322

栃木県市町村総合事務組合(地方公務員) 職員採用試験

栃木県市町村総合事務組合では、令和6年度に採用する職員を募集します。

- ▼職種・採用予定人員 一般事務 若干名
- ▼受験資格

昭和63年4月2日から平成14年4月1日までに生まれた方

▼試験の日程・内容

○第一次試験

- ・日時 11月19日(日)
- ・場所 栃木県自治会館
- ・内容 教養試験(高等学校卒業程度)、適応性検査

○第二次試験

- ・日時 12月9日(土)または12月9日(土)、10日(日)の両日
- ・場所 栃木県自治会館
- ・内容 作文試験・口述試験
- ▼試験案内・申込書
- ・栃木県市町村総合事務組合で試験案内・申込書を配布します。
- ・栃木県市町村総合事務組合のホームページ(<https://www.ttd.or.jp/jimu/index.shtml>)からもダウンロードできます。
- ・郵送で請求する場合は、封筒の表に「申込書希望」と書き、120円切手を貼った宛先明記の返信用封筒(角形2号)を同封

してください。

▼受付期間

10月2日(月)～31日(火)(必着) 午前8時30分～午後5時15分(土日祝日を除く)

▼申込み・問合せ

栃木県市町村総合事務組合総務課
☎028・625・3011
〒320・0032
宇都宮市昭和1・2・16
栃木県自治会館2階

国際医療福祉大学 塩谷看護専門学校看護学生募集 (一般入学試験I期)



▼試験日

11月18日(土)

▼募集人員

40人(社会人入学試験Ⅱ期・一般入学試験Ⅱ期と合わせて募集定員の4割程度)

▼修業年限

3年(全日制)

▼受験資格

令和5年3月に高等学校もしくは中等教育学校を卒業し、中等教育学校を卒業している方、高等学校卒業程度認定試験(旧大学入学資格検定)に合格している方

10月23日(月)～11月10日(金)

▼願書受付期間

国際医療福祉大学塩谷看護専門学校(塩谷病院敷地内) 事務部
☎0287・44・2322

自分らしく働く！ 女性とシニア対象の個別相談会



▼日程

10月18日(水) 午前10時～午後3時50分

▼場所

文化センター第一会議室

▼対象

結婚・出産・育児などで仕事から離れたが再度働きたい方
定年で退職したがまだまだ働きたい方
現在働いていないが新たに働きたい方

▼内容

今後のライフプランや職業選択で迷っている方など
就活やライフプランなどのお悩みごと相談

▼定員

5名(1人当たり50分)

▼費用

無料

▼申込方法

氏名・年齢・住所・電話番号・メールアドレスを、電話・ファクシミリ・電子メール・二次元コードのいずれかでご連絡

絡ください。

▼問合せ

株式会社ワークエントリー 栃木事業部
〒320・0807
宇都宮市松が峰2・4・7
☎028・612・8643
Fax 028・612・8645
✉shuroshien@we-tochigi.sakura.ne.jp

業種別合同企業説明会を開催します



専門学校生等を対象に、県内企業が採用情報・インターンシップ情報・業務に必要な専門技術や資格等の情報を提供する合同企業説明会を開催します。

併せて、就職活動のポイント等を解説するセミナーも実施します。

▼日程

10月25日(水)

▼時間

午後1時30分～3時30分

▼場所

ライトキューブ宇都宮(宇都宮市宮みらい1・20)

▼対象

専門学校生等

▼参加企業

美容・ファッション、食、医療・福祉に関わる企業(40社程度)

▼締切り

10月24日(火)

▼問合せ

栃木県産業労働観光部 労働政策
☎028・623・3224

タウントップス

子育て・ほげんだより

生涯学習だより

図書館だより

タウンinformation

カメラスケッチ

那須高校タイム

みんなの広場

無料相談会・消費の豆知識

カレンダー

司法書士無料相談会

- 日程 毎月第1土曜日 ■時間 午前10時～午後3時
- 場所 西那須野公民館(太夫塚公園内)
- 相談内容 相続・売買・贈与などの不動産関連相談、会社設立等の会社関連の相談、成年後見関連の相談、家賃供託等の供託関連の相談、債務整理・自己破産等の裁判所手続き関連の相談
- 費用 無料 ■相談方法 面談・要予約(月～金曜日の午前9時～午後5時)
- 締切り 毎週開催日の2日前まで ■申込み・問合せ 栃木県司法書士会 ☎028-614-1122

無料調停相談会

大田原調停協会では、次のとおり無料相談会を開催します。

▼日程・場所

- ・11月2日(木) 黒磯公民館(いきいきふれあいセンター) 那須塩原市桜町1-5
- ・11月9日(木) 大田原市総合文化会館(大田原市本町1-3-1)
- ・11月16日(木) 矢板公民館(矢板市矢板103-1)

- ▼時間 午前9時30分～午後3時(昼休みも相談に応じます)
- ▼相談員 宇都宮地方・家庭裁判所大田原支部所属調停委員
- ▼内容
 - ・土地、建物、金銭、交通事故など民事に関する問題
 - ・夫婦、親子、相続、戸籍など家事に関する問題

※事前申し込みは必要ありません。

- ▼問合せ 宇都宮地方・家庭裁判所大田原支部(早乙女) ☎0287-22-2112

なす高原自然の家

○クリスマスファミリーデー

クリスマスにちなんだ創作活動や調理活動などを行います。

- ▼日程 12月9日(土)～10日(日)
- ▼対象 県内外の家族
- ▼参加費 幼児4,000円～大人7,500円(県外の方…幼児

7,500円)

4,500円～大人10,000円)

- ▼締切り 10月30日(月)
- ふれあい広場

特別な支援を要する方とその家族のふれあいの場とおして、家族間やボランティアとの交流を深めましょう。

- ▼日程 11月25日(土)～26日(日)
- ▼対象 特別な支援を要する方(児童・生徒を含む)とその家族
- ▼参加費 幼児3,000円～大人5,500円(県外の方…幼児

- ▼締切り 10月13日(金)
- 【共通事項】
- ▼場所 なす高原自然の家
- ▼定員 15組(申込み多数は抽選)
- ▼申込み・問合せ なす高原自然の家 ☎76-6240

分かち合いの会 in 那須

大切な人を失った方が、同じ立場の方々や気持ちを分かち合い、新たな一歩を踏み出すための会です。予約をせず参加できます。

○カーネーションの会

- ▼日時 11月11日(土)午前10時～正午
- ▼対象 流産・死産体験者

☒ wakathainokai@gmail.com

○自死遺族のついで・りんどう

- ▼日時 11月11日(土)午後1時30分～3時30分

▼対象 自死遺族

○分かち合いの会 in 那須

- ▼日時 11月11日(土)午後2時～4時
- ▼対象 死別体験者
- 共通事項
- ▼場所 那須看護専門学校
- ▼参加費 200円
- ▼問合せ 分かち合いの会

那須まちづくり広場

○秋の生き物観察会

- ▼日時 11月4日(土)
- ▼時間 午前10時～正午
- ▼講師 野田航平(里山自然インタープリター)
- ▼会場 那須まちづくり広場 交流ホールA「ひろばのひろば」
- ▼参加費 無料
- ▼定員 20名(10組)
- ▼問合せ 那須まちづくり広場グランドデザインを考える会 ☎080-5446-6840

ご寄付・善意 ありがとうございました

- 湯本 草野 勇三 様
- 逃室 兼義 様
- 成沢スポーツ愛好会 様
- 4R2Zライオンズクラブ 様
- Future Work Design 株式会社 様
- 株式会社 高久組 様
- 通学防犯パトロール隊 様
- 社会医療法人 博愛会 様
- 菅間記念病院 様

(9/10現在)

広告

★那須まちづくり広場(旧朝日小学校) 来年秋に元校庭のサ高住を増築予定です!

サービス付き高齢者向け住宅「ひろばの家・那須1」の内覧会

日程: 10月20日(金) 12:50～ 会場: 交流ホールA前に集合(要予約)

定例会「人生100年・まちづくりの会 in 那須」

日程: 10月20日(金) 13:30～15:00

会場: 交流ホールA(資料代100円)

・コミュニティの拠点とは ・増築するサ高住の住宅とは

主催: 那須まちづくり広場 ☎0287-74-3434 那須町豊原丙1340



楽校セミナー

「いまさら聞けない介護保険」

日程: 10月18日(水) 13:30～15:00

会場: 交流ホールA

講師: 那須町保健福祉課介護保険係長 足助佳代子さん

参加費: 無料

※自主財源の確保と地元企業のイメージアップや地域経済の活性化を図るため、有料広告を掲載しています。

タウンピックアップ

子育て・ほげんだより

生涯学習だより

図書館だより

タウンInformation

カメラスケッチ

那須高校タイム

みんなの広場

無料相談会・消費の豆知識

カレンダー

インターンシップ頑張りました！

タウントップックス

子育て・ほげんだより

生涯学習だより

図書館だより

タウンinformation

カメラスケッチ

那須高校タイム

みんなの広場

無料相談会・消費の豆知識

カレンダー

一週間しっかりと仕事のノウハウを学びました



笑顔
を
忘れず
丁寧に



しっかり
お料理の
説明も
します

夏休み明けの9月上旬、インターンシップが実施されました。2年生が各自興味のある企業などを選び、一週間就労体験をする社会学習です。職業観・勤労観・コミュニケーション能力などを養うことと、社会人としてのマナーを身につけることを目的として行われます。

この就労体験はスパーやホームセンター、幼稚園・保育園、工場や旅館など、様々な業種の事業所で行っています。

芦野温泉のお食事処・陣屋で体験した生徒に感想を聞きました。「気軽に話しかけてくださるお客様が多く、接客しやすくして仕事が楽しかったです。ありがとうございました」「一週間で接客が上達したと思います！」

このインターンシップで得た経験や知識を、今後に生かして欲しいと思います。今回ご協力いただきました事業所の皆様、本当にありがとうございました。

(コーディネーター 真柄 奈津子)



テーブルの
片付けや
カップの補充など
仕事は盛り沢山



那須高校タイム

部活動紹介 バレー部



那須高校は部活動も盛んです。バレー部は現在16名で活動中！練習は水・日曜日以外毎日あり、男女一緒にを行っています。和気あいあいと楽しそうな練習も、試合形式になると皆真剣そのもの。ジャンプサーブやアタックなど、大迫力でした。

キャプテンの磯君に話を聞きました。「友人に誘われて入部しました。バレーを始めたのは高校生になってからです。同じく高校から始めた部員も多いので、皆で一緒に成長している感じです。練習試合も多く、とても楽しいです！」と笑顔で答えていました。

栃木県立那須高等学校

那須町大字寺子乙3932-48 TEL/0287(72)0075

tochigi-edu.ed.jp/nasu

「那須高校タイム」は生徒会の生徒と
高校魅力化コーディネーターが共に作るページです



ご長寿おめでとうございます！

令和5年度中に100歳を迎える18人の皆様に、国や県からの祝品と、町からの敬老祝金150,000円を贈呈しました。9月7日、中島さんのご自宅に、町長が訪問しました。



■中島澄子さん（千振）

好きなことは、夏は野菜作り、冬は編み物。買い物が好き。人と会うことが好きで公民館の集まりにも参加しています。

秋の交通安全県民運動実施

道の駅那須高原友愛の森で9月22日、那須塩原警察署主催の交通安全啓発運動を行いました。道の駅を訪れたドライバーに、夜間走行中の原則ハイビームと飲酒運転の根絶を啓発しました。



新たに地域おこし協力隊が 着任しました

9月1日、町では有害鳥獣被害を改善するため、新たに木村祐仁さん（千葉県柏市から移住）を那須町地域おこし協力隊に委嘱しました。

既にわな猟免許を所持する木村さんは今後、第一種猟銃免許の取得を目指しながら、鳥獣害対策に取り組むほか、農業・林業全般の業務にも従事していただきます。木村隊員の活躍にぜひご期待ください。



「なすTeen's RADIO PROJECT」 奨励賞受賞！

全国FM放送協議会主催の「JFN賞2023」に、エフエム栃木のラジオ番組「なすTeen's RADIO PROJECT」が企画部門で奨励賞を受賞しました。この番組は、那須町の中学生が農業をテーマにラジオ番組制作と生放送に挑戦する企画で、これまで2018年から5回にわたり放送してきました。

6回目となる今年は「那須の内弁当(なすべん)」をテーマに放送予定です。(放送日時:12月3日(日)午後7時～)



左から、平山町長、エフエム栃木の鈴木代表取締役

▼内容
那須地域や全国の有名チーズ工房によるチーズの販売
・チーズやホエイをおいしく味わ

▼日程
10月28日(土)、29日(日)

▼時間
午前10時～午後4時

▼場所
GOOD NEWS NEIGHBORS(高久乙24-1)

▼問合せ
那須地域や全国のチーズ工房と飲食店が集まり、生乳を使用したチーズと、ホエイを活用した飲食物のPRを目的とした祭典を開催します。

チーズとホエイの祭典

☎090・4955・0035
協議会(担当:高久)

▼日程
10月21日(土)、22日(日)

▼時間
午後5時～7時

▼場所
黒田原まちなか広場

▼出演者
10月21日(土) イースタンブルーム、助川久美子
10月22日(日) 矢野晴子(パイオリン)、木村義満(サクソフォン)、青木澄子(声楽)

▼費用
当日券1,000円(ドリンク付き)

▼問合せ
黒田原まづくり推進協議会(担当:高久)

黒田原まちなか広場
コンサート 2days

イベント情報10月～11月

4年ぶりの開催!! 第18回那須九尾まつり



9月17日、文化センター駐車場特設会場で、第18回那須九尾まつりを盛大に開催しました。4年ぶりとなる今年は、ステージ上での手話通訳やキッチンカーエリアを設けるなど、新しい魅力が詰まったイベントとなりました。

当日は天候にも恵まれ、約12,000人が来場し、九尾みこしや九尾よさこい、栃木県誕生150年記念スペシャルステージなど、盛りだくさんのイベントを楽しみました。

栃木県誕生150年記念のお笑いスペシャルステージ。那須地区出身のU字工事の漫才に、会場は大盛り上がり!



九尾絵画コンクールで最優秀賞に輝いた(左から)磯陸斗さん(黒田原小2年)、齋藤葵さん(那須高原小4年)、村田瑠璃さん(学びの森小5年)、利光羽奏さん(幸福の科学学園中3年)



友好都市のゆるキャラ達も大集合! 下田市のぺるりんは、那須町初上陸。左から、アライッペ(大洗町)、あいづじげん(会津美里町)、ぺるりん(下田市)



今年もキツネメイクが大好評!



那須町オリジナル図柄入りナンパプレート表彰式。最優秀賞受賞者には、表彰状とデザインレプリカが手渡されました。



3団体による九尾よさこい踊り(写真:東山道三蔵)や、伊王野下町はやし保存会による郷土芸能おはやし演奏が披露されました。



(公財)とちぎ環境・みどり推進機構、那須町緑化推進委員会によるブルーベリーの苗木無料配布は大好評!

- ▼ 内容 稚児行列など
- ▼ 場所 黒田原神社
- ▼ 日程 11月3日(金・祝)

黒田原神社例大祭

11月3日(金・祝)「本祭」
朝から屋台が町内を練り歩き、昼に出合いを行います。一番盛り上がる夜の出合いは、午後6時頃から行います。

- ▼ 内容 11月2日(木)「宵祭」
正午から出合いをを行い、お囃子に乗せた屋台が町内を練り歩きます。
- ▼ 日程 11月2日(木)、3日(金・祝)
- ▼ 場所 旧伊王野小学校前

伊王野温泉神社付け祭り

えるドリンクやフードの提供
ホエイの生まれ変わりを実際に体験できるリコッタチーズ作り
問合せ チーズとホエイの祭典実行委員会
☎ 73・5420

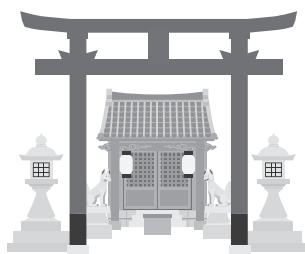

「星空観賞会」を開催しました

ペルセウス座流星群の極大となる8月13日、那須スイミングドーム初のイベントとして、町ICT授業総合支援員の平山義勝氏の指導のもと、星空観賞会を開催しました。幼児・小学生15名を含む総勢35名が、まずは館内で基本的な天体について学び、その後、余笹川ふれあい公園内の小高い丘に登って、空を見上げて星を鑑賞しました。

参加者からは「星座を教えてもらいながら見るのは初めてだったが、天体望遠鏡を通してみるのができ感動した」「このイベントに参加できてよかった」などの感想を多数いただきました。

今後も同様のイベントを企画中です。興味のある方はぜひご参加ください。

■問合せ 那須スイミングドーム ☎7 2-6 7 8 8



雲は多かったものの、流星やさそり座、北斗七星などを見ることができました

東陽サンライズ 大会準優勝！

9月17日、第14回東日本小学生男女ソフトボール大会に県代表として出場した東陽小ソフトボール部「東陽サンライズ」は、見事準優勝に輝きました。おめでとうございます。



第48回関東中学校柔道大会 女子個人戦70kg超級「優勝」おめでとう！

那須中央中3年の中島佳奈さんは、令和5年8月開催の第48回関東中学校柔道大会に出場し、女子個人戦70kg超級で優勝し、全国大会に出場しました。



中島さんは「中学校では全国優勝できなかったが、高校では優勝できるように頑張ります」と今後の目標を話してくれました。

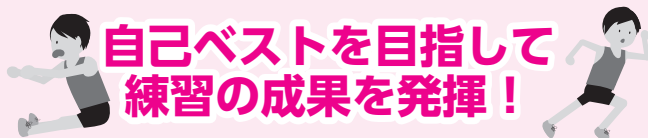

9月6日、町中央運動公園陸上競技場で令和5年度那須町小学校陸上競技記録会が開催され、町内各小学校5・6年生の代表選手が出場しました。選手たちは記録会に向けて、これまで取り組んできた練習の成果を発揮すべく、100m走や走り幅跳びなどの各種目で躍動しました。



伝統芸能「一ツ樅の獅子舞」



9月3日、那須町指定無形民俗文化財の一ツ樅の獅子舞。家内安全、五穀豊穡などを祈念し御富士山（浅間様）、鎮守様にそれぞれ獅子舞を奉納しました。（一ツ樅地内鎮守様）

皮むき間伐「きらめ樹」

8月26日、町内4つの公民館はNPO法人那須高原自然の家など4団体と協力して、SDGsが体験できるワークショップを旧那須高原海城学園敷地内で開催しました。親子3組8人が参加し、樹木の皮むき間伐を体験しました。



第4回那須クラシック音楽祭「吹奏楽アカデミー&フェスティバル」



9月24日、県北6校の中高生による吹奏楽フェスティバルと、日本が世界に誇るクラシカル・サクソフォン奏者・須川展也さん、アンサンブルピアニスト・小柳美奈子さんによるコンサートが文化センターで開催されました。

2日間、須川さんから直接レッスンを受けた中高生70人は合同バンドを結成、マーチ「プロヴァンスの風」など4曲を演奏、最後に須川さんとヴァイオリニスト・矢野晴子さんとのセッションを披露。アップテンポなリズムとメロディーに、約200人の観客は、手拍子しながら聴くなど全身を使ってコンサートを楽しんでいました。

災害は突然にやってくる！引き渡し訓練実施

町内の幼稚園・保育園・小・中学校は9月6日、火山の噴火や大地震の発生を想定した一斉避難訓練（引き渡し訓練）を実施しました。

黒田原小学校では、校内アナウンスに従い避難を開始し、引き渡しの際には先生が家族確認を徹底したうえで、確実に保護者へ子ども達を引き渡すなど、本番さながらの訓練が行われました。



和い輪い学習フォーラム～「防災」について考える～

9月21日、文化センターと那須中学校の2会場で「第13回和い輪い学習フォーラム」を開催しました。町内の教職員、保護者、地域住民、小中学校児童生徒の計169人が参加し「防災について考えよう！」をテーマに意見交換を行いました。

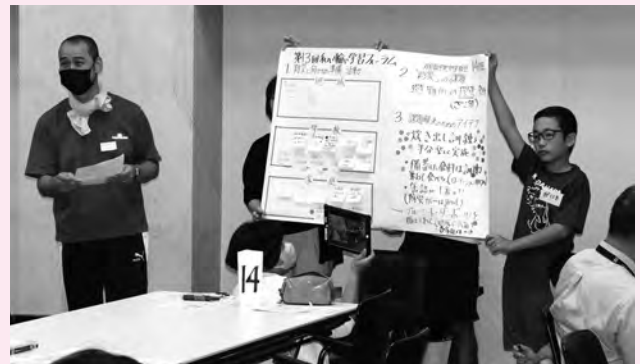

グループごとに1人1人が取り組む防災に関する活動を共有し合い、その活動状況を参考に課題を洗い出し、その課題解決のためのアイデアを出し合いました。

発表では、災害時に避難所で生活する時のために、事前に炊き出し訓練の実施や、備蓄した食料は訓練を兼ねて食べるなどのアイデアが出されました。



平成26年1月、栃木県（大田原市・那須塩原市・那須町・那珂川町）・福島県（棚倉町・矢祭町・埴町）・茨城県（大子町）の2市6町による『八溝山周辺地域定住自立圏』が形成されました。圏域の地域活性化につなげる取り組みの一環として、圏域市町のPR情報をお届けします。

OUTDOOR

矢祭山友情の森

矢祭山『友情の森』は自然環境を利用して設置した自然休養地です。JR水郡線矢祭山駅より徒歩10分の場所所であり、眼下には久慈川の清流を臨み、付近にはハイキングコース、キャンプ場、バンガローがあります。

さらに休憩室をはじめ、シャワールーム等を備えた『総合案内施設』があり一日を楽しく過ごすことができます。

矢祭山の美しい自然とともに、有意義な、そして心に残る思い出としてください。

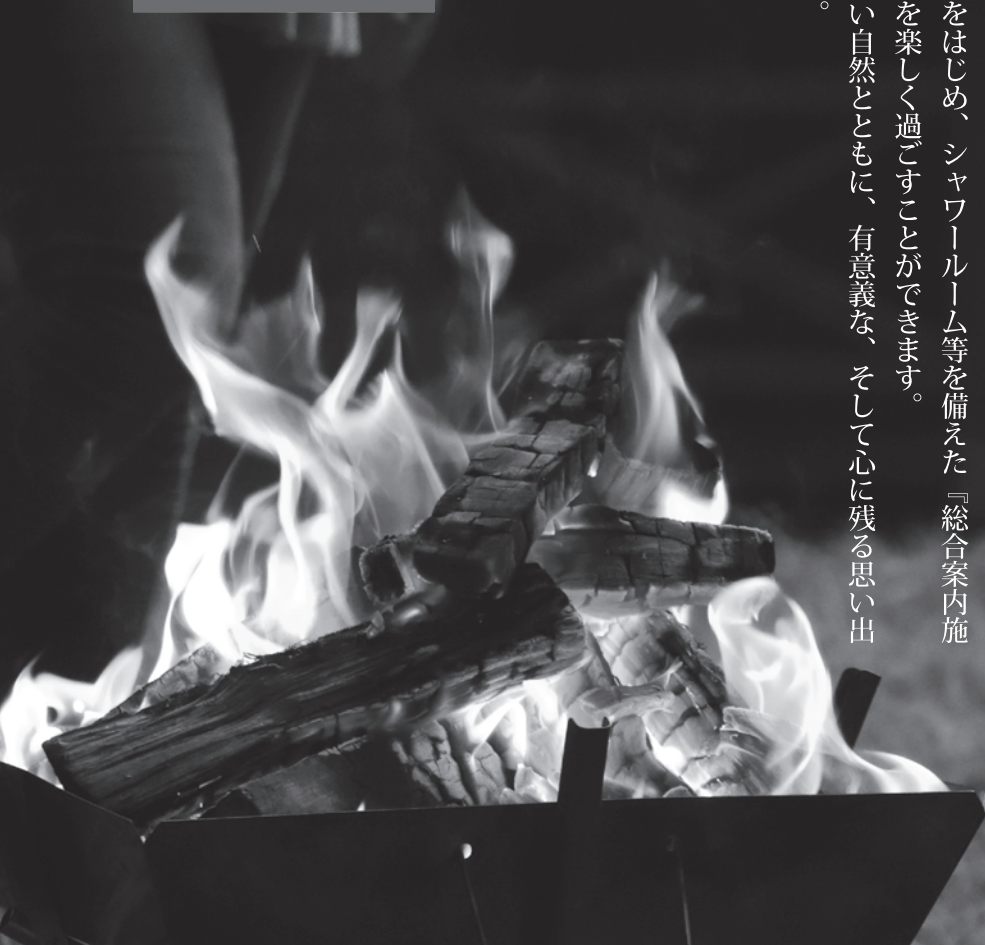

タウンピックアップ

子育て・ほげんだより

生涯学習だより

図書館だより

タウンInformation

カメラスケッチ

那須高校タイム

みんなの広場

無料相談会・消費の豆知識

カレンダー

営業期間

4月1日～11月30日（12月～3月の期間は施設を閉鎖しています）

アクセス

矢祭町大字山下字下河原191

【水郡線をご利用の方】

水戸駅から矢祭山駅まで約1時間40分

郡山駅から矢祭山駅まで約1時間40分

【自動車をご利用の方】

白河ICから矢祭山駅まで約1時間

那珂ICから矢祭山駅まで約1時間

利用方法

電話予約

（管理者が常駐していないため、矢祭町役場に事前予約が必要です）

※ハイキングコースについては常時営業しています。

なお、予約の必要はございません。

問い合わせ

矢祭町役場事業課産業グループ ☎0247-46-4576



矢祭町 HP (友情の森)
詳しくは、こちらをご覧ください



魅力づくり活動日記

「地域活性化起業人」 松井 彩さん

■問合せ ふるさと定住課 ☎72-6955

学生対象のインターンシップを開催しました!

てみて、それが那須町の良さでもあるのではないかと声を出した。また、ふるさと定住課で開始した実証事業「ふるさとアプリ」の活用についても意見をもらい、今後の運用のヒントを得ることができました。

これらの学生の視点と経験は、町の活性化を刷新させ新たな活気をもたらす、未来に向けてさらに魅力的な場所となる手助けになっていくことが期待されます。また、地元企業と連携したインターンシップを実施することは、学生や若者にとって魅力的な場所であることを示すこととなり、地域の認知度向上やブランディングにもつながります。

今後もインターンシップをとおして地元企業の魅力を発信できるように、インターンシップPRを応援します。インターンシップに協力いただける企業を近日募集しますので、ぜひご利用ください。

先日、地方や地域活性化に興味のある大学生を対象に、町内でインターンシップを開催しました。

インターンシップでは、各学生の地元や授業・研究で扱う市町村と那須町を照らし合わせたディスカッションを行い、那須町が持つ独自の魅力について意見を出し合いました。具体的には「多彩なアクティビティや宿・観光名所があるがゆえに、何が一番の魅力なのか分からず、那須〇〇」というイメージが湧かなかった。しかし、実際に訪れ



インターンシップに参加した都内大学に通う学生

那須文芸

俳句 (2023年10月号)

短歌

棚田にはせせらぎ多し曼珠沙華
 秋の日やジーパンで入る美術館
 播粉木のかわるがわりにとろろする
 リズム良くとろろ仕上げの山の茶屋
 米一升大播鉢のとろろ汁
 戦争を語りし父のとろろ汁
 ごつい手で父の丹精とろろ汁
 朝夕の気温優しき葉月かな
 萩月の樋飲みきれぬほどの雨
 一灯に繙く一書虫の声
 秋の草活けて友人待ちにけり
 億光年隔てて近し天の川
 猛暑日の記録更新雲は秋
 畑一つ秋茄子もぎる伸ばす背を
 畦道にせせらぐ音の秋澄めり
 遠八溝人声運ぶ風の秋
 一村をほむらに染めて曼珠沙華
 彼岸花この先行くと県境
 冷やかや田んぼのうしろ芦野石
 刈り時を待ちて伏したる稲の秋

仲川 光風
 黒崎 舞句
 杉浦 公子
 五月女加代子
 益子美都里
 渡辺 愛子
 須藤 さよ子
 深沢 千郷
 松本 和子
 松浦 秀文
 中島 慶子
 鈴木 光典
 鈴木 文代
 高崎 和子
 三瓶 眞弘
 長島 啓子
 岡部 慶子
 七海 英音
 小早川 富江
 平岡 丈子

四度目の入賞果たし嬉しかり
 グランドゴルフは老いの楽しみ
 牧水の歌によりそい旅ゆくか
 あの空の碧あの青き海
 青空にもろこし畑吹きぬける
 風はさわやか「千振開拓」の文字

仲川 浩庸
 竹井 麗州
 塩島 恵子

那須文芸への出句について

出句は楷書でお願いします。判別できない場合は掲載になりませんのでご注意ください。

また、電話番号の記入をお願いします。

■締切り 10月20日(金)

■俳句の送付先

〒329-3222 那須町大字寺子丙3-166

田中 義郎 ☎72-5044

■短歌の送付先

〒329-3292 那須町大字寺子丙3-13

企画政策課広報広聴係 ☎72-6935

4年ぶりの開催

第18回那須九尾まつり (九尾みこし)

表紙の話

9月17日、4年ぶりとなる九尾まつりを開催しました。九尾みこしや九尾よさこい、お笑い芸人スペシャルステージなどの各種催しや、キッチンカーや露店などの飲食ブースには、町内外から訪れた約12,000人の来場客でにぎわいました。※カメラスケッチ(25頁)で九尾まつりの様子を紹介しています。

無料相談会

	日程	時間	場所	内容(対応者)	予約・問合せ
行政相談	10月20日(金)	9:00~12:00	電話相談のみ	行政上の困りごと	行政苦情110番 ☎0570-090-110
人権相談	10月30日(月)	9:30~12:00	ゆめプラザ・那須	人権に関すること (人権擁護委員2名)	保健福祉課 ☎72-6917
心配ごと相談	10月20日(金)	10:00~15:00	ゆめプラザ・那須	身の回りの心配ごと (民生委員2名)	社会福祉協議会 ☎72-5133(予約不要)
ひきこもり相談会	10月24日(火)	13:30~ 14:30~ 15:30~	ゆめプラザ・那須	ひきこもり、不登校に関すること (県子ども若者・ひきこもり 総合相談センター長)	社会福祉協議会 ☎72-5133(電話で予約、定員3名、先着順)
子育て相談	10月21日(土) 11月18日(土)	9:00~17:00	子育て支援センター	子育てで不安なこと (児童家庭相談員 ほか)	子育て支援センター(※1) ☎71-1137
働く人のメンタルヘルス相談	10月17日(火)	13:30~16:20	大田原労政事務所 (県那須庁舎)	仕事上での悩みごと (産業カウンセラー)	大田原労政事務所(※2) ☎0287-22-4158
交通事故巡回相談	10月25日(水) 11月8日(水)	10:00~11:00 13:00~14:00	那須県民相談室 (県那須庁舎)	損害賠償、示談交渉など (交通事故相談員1名)	県民プラザ(※3) ☎028-623-2188
不動産相談	10月23日(月)	13:30~15:30	不動産会館県北支部	不動産取引など (相談員2名)	宅建協会県北支部 ☎0287-62-6677
広域無料法律相談	11月9日(木)	13:30~16:30	トコトコ大田原(3階)	法律上の困りごと (弁護士1名)	大田原市総務課(※4) ☎0287-23-1111
高齢者の総合相談	月~金曜日	8:30~17:00	那須地区地域包括支援センター (ゆめプラザ・那須内)(※5) 高原地区地域包括支援センター(※6) 保健福祉課	高齢者の介護、虐待、 福祉、健康など (相談内容による)	那須地区地域包括支援センター (ゆめプラザ・那須内) ☎71-1138 高原地区地域包括支援センター ☎73-8881 保健福祉課 ☎72-6917,6910
成年後見相談会	11月10日(金)	13:00~16:00	ゆめプラザ・那須	成年後見制度に関すること (司法書士)	保健福祉課 ☎72-6917 (電話で予約。定員2名先着順)
障がい等の総合相談窓口	【町委託業者】○指定相談支援事業所ノエル(那須町)☎73-5315 ○総合相談支援事業所ケアサプライ(那須町)☎73-5311 ○地域生活支援センターゆずり葉(那須塩原市)☎63-7777				保健福祉課 ☎72-6917

- ※1 子育て相談:別日の希望がある方はご相談ください。
- ※2 働く人のメンタルヘルス相談:相談日3日前(土日祝日を除く)午後5時までに電話で予約。
- ※3 交通事故巡回相談:相談日3日前(土日祝日等を除く)までに電話で予約。予約がないときは、巡回相談を実施しません。
- ※4 広域無料法律相談:11月2日(木)~8日(水)の期間に電話で予約。
- ※5 那須地区地域包括支援センター対象地区(黒田原、田中、大島、逃室、夕狩、成沢、芦野、寄居、富岡、伊王野、美野沢、稲沢)
- ※6 高原地区地域包括支援センター対象地区(大沢、田代、池田、室野井、湯本、高久)

消費の豆知識

還付金詐欺にご注意ください!
還付金詐欺とは、役所等をかたつて電話で税金や保険料等が還付されると説明し、ATMに誘導してお金をだまし取る詐欺です。

令和4年度の還付金詐欺の相談件数は、過去5年間で最高となり、トラブルにあう方の95%が60歳以上です。近年、手口が多様化しており、注意が必要です。

【消費者へのアドバイス】
・役所等から「お金が返ってくる」という電話がかかってきたら、還付金詐欺の可能性がります。還付金に心当たりがある場合は、自分で役所等に確認しましょう。
・「お金を返すために個人情報が必要」と言われても、絶対に答えなくてください。
・不審な電話への対策として、録音機能付きの電話機等の購入費の一部を補助しています。補助には条件がありますので、購入を検討している方は観光商工課までお問い合わせください。

▼問合せ
○那須町消費生活センター
☎72・6937
○栃木県消費生活センター
☎028・625・2227
○町観光商工課商工係
☎72・6918

広告

遺言・相続手続き、終活に係ること、許認可申請、土地利用、内容証明、法人設立など

行政書士による無料相談会



大田原市
10月22日(日) 10:00~15:00
場所 大田原市西地区公民館 会議室1
(大田原市浅香3-3578-74)

要予約
締め切り
10/18日迄

予約申込先
栃木県行政書士会那須支部 大塚
otsuka.gyousyo@gmail.com
TEL 0287-46-5031
(予約受付時間 平日10時から17時まで)

暮らしと役所の
手続きについて
お答えします。

※自主財源の確保と地元企業のイメージアップや地域経済の活性化を図るため、有料広告を掲載しています。

タウンピックアップ
子育て・ほげんだより
生涯学習だより
図書館だより
Town Information
カメラスケッチ
那須高校タイム
みんなの広場
無料相談会・消費の豆知識
カレンダー

令和5年10月・11月のカレンダー

10月10日～11月9日

10月

10 (火) 休館 (図書館、スポセン、文セン、探訪館、ドーム)

11 (水) 休館 (りぼーる)

12 (木)

13 (金)

14 (土)

15 (日) 毎月第3日曜日は家庭の日です。
～家庭のきずなを深める日としましょう～那須町教育委員会
休日当番医診療 那須脳神経外科病院 (☎62-5500)
休館 (ゆめプラザ・那須)

16 (月) 休館 (図書館、スポセン、文セン、探訪館、ドーム)

17 (火) 働く人のメンタルヘルス相談
(大田原労政事務所 午後1時30分～午後4時20分)

18 (水) 休館 (りぼーる)

19 (木)

20 (金) 行政相談 (電話相談のみ ☎0570-090-110)
心配ごと相談 (ゆめプラザ・那須 午前10時～午後3時)

21 (土) 子育て相談 (子育て支援センター 午前9時～午後5時)

22 (日) 休日当番医診療 みずぬまクリニック (☎39-1581)
休館 (ゆめプラザ・那須)

23 (月) 不動産無料相談
(不動産会館県北支部 午後1時30分～3時30分)
休館 (図書館、スポセン、文セン、探訪館、ドーム)

24 (火) ひきこもり相談会
(ゆめプラザ・那須 午後1時30分～、14時30分～、15時30分～)
臨時休館 (図書館)

25 (水) 交通事故巡回相談
(那須県民相談室 午前10時～、午後1時～)
休館 (りぼーる) 臨時休館 (図書館)

26 (木) 臨時休館 (図書館)

27 (金)

28 (土)

29 (日) 休日当番医診療 なすのクリニック (☎60-5211)
休館 (ゆめプラザ・那須)

30 (月) 人権相談 (ゆめプラザ・那須 午前9時30分～正午)
休館 (図書館、スポセン、文セン、探訪館、ドーム)

31 (火)

11月

1 (水) 休館 (りぼーる)

2 (木)

3 (金) **文化の日**
休日当番医診療 さいとうクリニック (☎39-1805)
休館 (ゆめプラザ・那須)

4 (土)

5 (日) 休日当番医診療 立花医院 (☎72-0311)
休館 (ゆめプラザ・那須)

6 (月) 広報那須11月号発行
休館 (図書館、スポセン、文セン、探訪館、ドーム)

7 (火)

8 (水) 交通事故巡回相談
(那須県民相談室 午前10時～、午後1時～)
休館 (りぼーる)

9 (木)

※休館案内表示と問合せは以下のとおりです。最新の情報は、各施設にお問い合わせください。
図書館：那須町立図書館 (☎72-5840)、スポセン：那須町スポーツセンター (☎72-5959)、文セン：那須町文化センター (☎72-6565)、探訪館：那須歴史探訪館 (☎74-7007)、ドーム：那須スイミングドーム (☎72-6788)、
ゆめプラザ・那須：那須町こども未来課 (☎72-6959)、りぼーる：りぼーる・たなか (☎73-5347) です。

※健診等は子育て・ほけんだより (13 ページ) をご覧ください。

※内容等は変更になる場合があります。

広報那須11月号11月6日(月)発行

10月の納税 納期限10月31日(火)

- ・町県民税3期
- ・国民健康保険税4期
- ・介護保険料4期
- ・後期高齢者医療保険料4期

納め忘れの町税はありませんか？今一度ご確認ください。

○納税は便利な口座振替で！ ○コンビニでも納められます。

○クレジットカード納付や、LINEPay、PayPayでの納付もできます。

(クレジットカードの納付は、納期限内に限り利用できます)

詳しくは税務課まで ☎72-6904

毎週水曜日に夜間延長窓口を開設しています

■開設課 (本庁)

○住民生活課 (☎72-6908)

○保健福祉課 (☎72-6910)

○税務課 (☎72-6936)

■開設時間

午後5時15分～7時

※水曜日が祝日の場合は木曜日に開設

那須の歴史
再発見!

那須町と 近現代の人々

vol.22



澤四郎 (1935-1996)

10月号は、高久出身の考古学者・澤四郎について紹介します。

澤四郎は、昭和10年に那須村高久に生まれました。澤は、黒磯高校から國學院大學史学科へ進学し、考古学を学びました。学生時代は、伊王野の考古学者・渡辺龍瑞を度々訪ねたり、大田原市湯坂遺跡の発掘調査に参加しています。

昭和33年、北海道へ渡り、釧路市教育委員会嘱託として、後に国指定史跡となる東釧路貝塚の発掘に従事しました。澤は、この貝塚の調査のなかで、貝塚が単なるゴミ捨て場ではなく、モノ送りの場として機能していたことを提唱しました。昭和35年からは釧路市立郷土博物館の正職員となり、新博物館建設に携わりました。また、昭和56年から平成4年まで釧路市立博物館館長を務

めました。その間、北海道教育大学などの非常勤講師も歴任しました。

北海道での澤は、道東の旧石器時代からオホーツク文化に関して調査・研究活動を行いました。北筒式土器の細分化・分類は彼の業績の1つです。また、釧路湿原の保護にも取り組み、地域住民と自然保護会を立ち上げ、その結果、釧路湿原は日本国内で第1号のラムサール条約登録に指定されました。

また澤は博物館と市民の生涯学習活動に力を入れました。春採湖の調査や、遺跡探訪会、市民向け講座など、地域を楽しく学ぶ「フィールドミュージアム」の考え方で、釧路の住民とともに自然環境や文化・歴史を後世の人々へ伝え遺そうと長年取り組みました。

澤は、博物館を「地域の素材に対しオリジナルなデータを付して、釧路の地域性を主張することにより、釧路市の博物館がこの地方を理解する情報の拠点」であると述べています。町ではDMO設立が予定されていますが、澤が理

想としたように、探訪館などの施設が自然や歴史の情報とモノを集約し、町民・観光客の交流の場として機能することが今求められています。

(写真は釧路市立博物館、大田原教育委員会より提供いただきました。)

▼問合せ 那須歴史探訪館
☎74-7007



湯坂遺跡発掘風景 (正面左の手拭の人物が澤)

かつこう

旅の楽しみのひとつにお土産選びがあります。家族や友人に、お隣やお向かいさんに、職場に、そして自分にも。名産品や特産品などその土地にちなんだ品物を買います▼旅の帰り際、道の駅に寄ったことがあります。広い店内に所狭しと並んでいるお土産物を見るだけでワクワクしてきます。贈る相手を思い浮かべながら、店

内をまず1周し、あの人には甘いものを、この人には柔らかいものをと目星を付けていきます。「うわあ、おいしそう」「もう一つ余分に買っておこう」などと話しながら2周、3周すると、いつの間にか、買い物カゴは山盛りのお土産でいっぱいになっていました▼お土産は渡すだけではありません。近所に越してきたからと、挨拶と共にお菓子をいただいたことがあります。また、近場のイベントでお土産を買うこともあります。9月17

日には、那須九尾まつりが4年ぶりに開かれ、家族連れなど多くの人でにぎわいました。飲食ブースや体験ブースなど数多くの出店があり、町の特産品の販売も行われ、来場者は、買い物やステージでの催し物を楽しみました▼楽しかった思い出のお裾分けに、いつもお世話になっている感謝の気持ちや、これからよろしくお願ひしますという心遣いを少しのせて相手に贈る。お土産には、そんな気持ちを表す役割があると感じています。

こんにちは

赤ちゃん



令和4年10月生まれ

たかく ひなた
高久 陽向くん

ひなたくんは...
いつもニコニコ。周りを癒してくれます。

「こんにちは赤ちゃん」コーナーの写真を随時募集しています。詳しくは企画政策課広報広聴係(☎72-6935)まで。

町の世帯と人口 (9月1日現在・住民基本台帳) ()の数字は前月比

・世帯数	10,762 世帯 (+ 9)	出生	6人 (+ 3)
・人口	24,139人 (+ 4)	死亡	34人 (+ 6)
	男 12,024人 (- 4)	転入	85人 (+ 12)
	女 12,115人 (+ 8)	転出	53人 (- 6)
		その他	0人

広報那須がスマートフォンなどで読むことができます

栃木県のすべてがそろった「電子書籍」ポータルサイト

TOCHIGI BOOKS トチギ電子ブック

マチイロ